





Seite 3-4	Phase-Line 120 DW	Unsichtbarer integrierbares Topteil mit Gipskarton-Front
Seite 5-6	Phase-Line 120 DW CE	Unsichtbarer horizontal integrierbares LTopteil mit Gipskarton-Front
Seite 7-8	Phase-Line 240 DW CE	Unsichtbarer horizontal integrierbares LTopteil mit Gipskarton-Front
Seite 9-10	Phase-Line 240 DW LS	Unsichtbarer integrierbares Linienstrahler Topteil mit Gipskarton-Front
Seite 11-12	Phase-Line 400 DW LS	Unsichtbarer integrierbares Linienstrahler Topteil mit Gipskarton-Front
Seite 13-14	Phase-Line 700 DW LS	Unsichtbarer integrierbares Linienstrahler Topteil mit Gipskarton-Front
Seite 15-16	Phase-Line 120 CM	Unsichtbar integrierbares Topteil für Holzwerkstoffe und Schichtstoffe
Seite 17-18	Phase-Line 120 CM LB	Unsichtbar horizontal integrierbares Topteil für Holz- und Schichtwerkstoffe
Seite 19-20	Phase-Line 240 CM LB	Unsichtbar horizontal integrierbares Topteil für Holz- und Schichtwerkstoffe
Seite 21-22	Phase-Line 240 CM LS	Unsichtbar integrierbares Linienstrahler Topteil für Holz- und Schichtwerkstoffe
Seite 23-24	Phase-Line 400 CM LS	Unsichtbar integrierbares Linienstrahler Topteil für Holz- und Schichtwerkstoffe
Seite 25-26	Phase-Line 700 CM LS	Unsichtbar integrierbares Linienstrahler Topteil für Holz- und Schichtwerkstoffe
Seite 27-28	Phase-Line Concert 400 CS	Linienstrahler Topteil
Seite 29-30	Phase-Line Concert 700 CS	Linienstrahler Topteil
Seite 31-32	Sub 12 DW	Unsichtbarer Subwoofer mit Gipskarton-Front
Seite 33-34	Sub 12 FF	Flacher Frontfire Subwoofer
Seite 35-36	Sub 12 SF	Slotfire Subwoofer für den Einbau in flache Hohlräume
Seite 37-38	Sub 12-2 SF	Slotfire Subwoofer für den Einbau in flache Hohlräume
Seite 39-40	Sub 12-2 Boxer DF	Downfire Subwoofer, impulskompensiert
Seite 41-42	Sub 12-2 Boxer DF Slot	Downfire Subwoofer, impulskompensiert
Seite 43-44	Sub 302 DF	Downfire Subwoofer, impulskompensiert
Seite 45-46	Sub15 FF	Frontfire Subwoofer
Seite 47-48	Sub15-2 FF	Frontfire Subwoofer
Seite 49-50	Sub 15-2 Boxer DF	Downfire Subwoofer mit Sockelabstrahlung, impulskompensiert
Seite 51-52	Amp 19	2 bis 8-Kanal 19" DSP Verstärker

Phase-Line 120 DW

Unsichtbares Topteil für den
Trockenbau und den Massivbau



Bei Installation in vertikalen Flächen hochkant einbauen

Beschreibung / Technische Daten

Flächenlautsprecher nach dem Prinzip des BiegeWellenwandlers mit einer Flächenmembran, die durch rückseitig aufgebrachte Exciter zum Schwingen angeregt wird und durch eine spezielle Konstruktion die prinzipbedingte diffuse Abstrahlcharakteristik in eine Direktschall Abstrahlcharakteristik gewandelt wird.

Der Lautsprecher besteht aus einer Gipskartonplatte mit einem werkseitig integrierten Flächenlautsprecher. Die 12,5 mm Gipskartonplatte ist im Bereich der Membran durch eine Prägung erhaben. Dies ermöglicht ein flächenbündiges Verspachteln mit Rissbrücke zu der umlaufenden Beplankung, ohne dass die Membran überspachtelt werden muss. Damit ist eine absolute Klangneutralität nach der Installation gewährleistet.

Die Oberfläche kann mit gängigen Materialien wie beispielsweise Farben, Tapeten usw. beschichtet werden.



Standardabmessungen: 500 mm x 625 mm x 66 mm

Baustoff: Gipskarton-Bauplatte

Übertragungsbereich: 120 Hz – 20000 Hz

Entzerrung: LoftSonic DSP Amp

Abstrahlverhalten: 180° x 180°

Belastbarkeit*: 120 W / 8 Ω

Empfindlichkeit: 88 dB (1 W / 1m)

Max. SPL: 106 dB (1 m)

Fabrikat: Loftsonic GmbH & Co. KG

Typ: LoftSonic Phase-Line 120 DW

* Peak mit HP 24 dB/okt 220 Hz

Phase-Line 120 DW

Unsichtbares Topteil für den Trockenbau
und den Massivbau



Bei Installation in vertikalen Flächen hochkant einbauen

Maßzeichnung

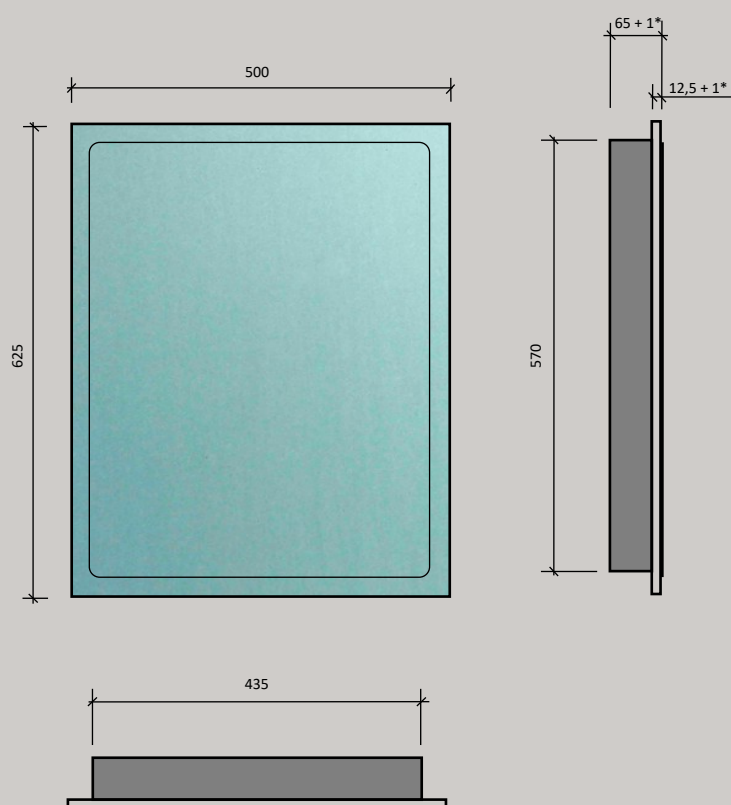

*Ausprägung im Bereich Membran
Maßangaben in Millimeter

Phase-Line 120 DW CE

Unsichtbares Center Topteil für den horizontalen Einbau in Trockenbau und den Massivbau

Bei Installation in vertikalen Flächen quer einbauen



Beschreibung / Technische Daten

Flächenlautsprecher nach dem Prinzip des Biegewellenwandlers mit einer Flächenmembran, die durch rückseitig aufgebrachte Exciter zum Schwingen angeregt wird und durch eine spezielle Konstruktion die prinzipbedingte diffuse Abstrahlcharakteristik in eine Direktschall Abstrahlcharakteristik gewandelt wird.

Der Lautsprecher besteht aus einer Gipskartonplatte mit einem werkseitig integrierten Flächenlautsprecher. Die 12,5 mm Gipskartonplatte ist im Bereich der Membran durch eine Prägung erhaben. Dies ermöglicht ein flächenbündiges Verspachteln mit Rissbrücke zu der umlaufenden Beplankung, ohne dass die Membran überspachtelt werden muss. Damit ist eine absolute Klangneutralität nach der Installation gewährleistet.

Die Oberfläche kann mit gängigen Materialien wie beispielsweise Farben, Tapeten usw. beschichtet werden.

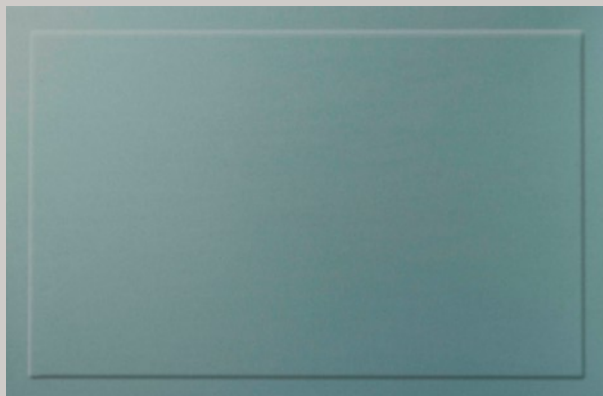

Standardabmessungen: 625 mm x 410 mm x 66 mm

Baustoff: Gipskarton-Bauplatte

Übertragungsbereich: 120 Hz – 20000 Hz

Entzerrung: LoftSonic DSP Amp

Abstrahlverhalten: 180° x 180°

Belastbarkeit*: 120 W / 8 Ω

Empfindlichkeit: 88 dB (1 W / 1 m)

Max. SPL: 106 dB (1 m)

Fabrikat: Loftsonic GmbH & Co. KG

Typ: LoftSonic Phase-Line 120 DW CE

* Peak mit HP 24 dB/okt 220 Hz

Phase-Line 120 DW CE



Unsichtbares Center Topteil für den horizontalen Einbau in Trockenbau und den Massivbau

Bei Installation in vertikalen Flächen quer einbauen

Maßzeichnung

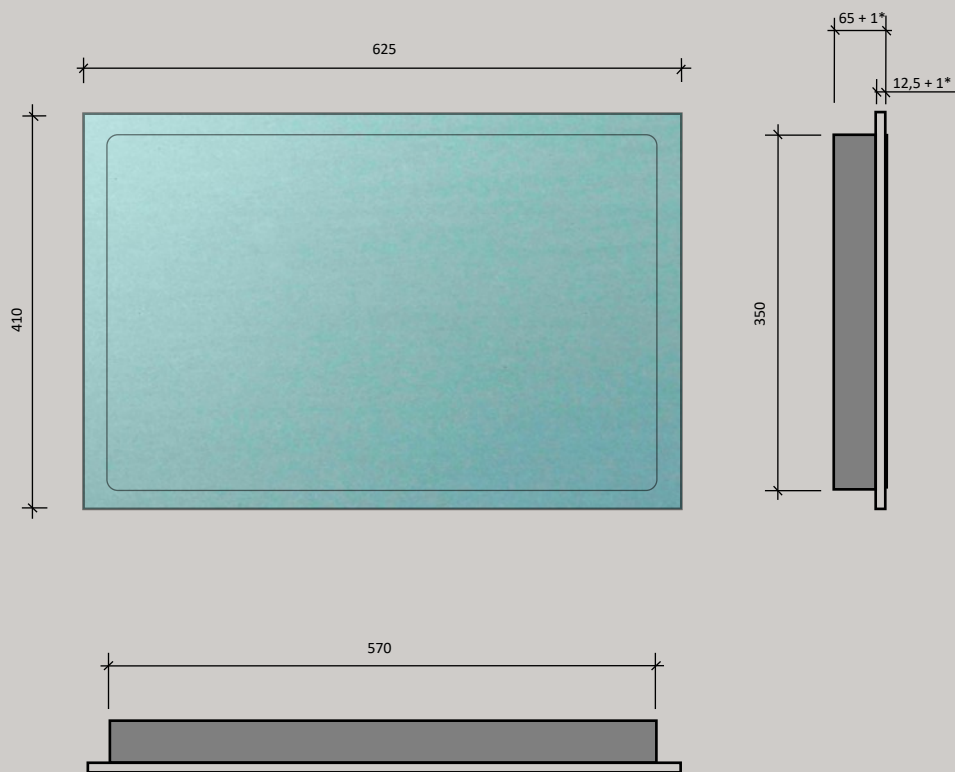

*Ausprägung im Bereich Membran
Maßangaben in Millimeter

Phase-Line 240 DW CE

Unsichtbares Center Topteil für den horizontalen Einbau in Trockenbau und den Massivbau

Bei Installation in vertikalen Flächen quer einbauen



Beschreibung / Technische Daten

Flächenlautsprecher nach dem Prinzip des Biegewellenwandlers mit einer Flächenmembran, die durch rückseitig aufgebrachte Exciter zum Schwingen angeregt wird und durch eine spezielle Konstruktion die prinzipbedingte diffuse Abstrahlcharakteristik in eine Direktschall Abstrahlcharakteristik gewandelt wird.

Der Lautsprecher besteht aus einer Gipskartonplatte mit einem werkseitig integrierten Flächenlautsprecher. Die 12,5 mm Gipskartonplatte ist im Bereich der Membran durch eine Prägung erhaben. Dies ermöglicht ein flächenbündiges Verspachteln mit Rissbrücke zu der umlaufenden Beplankung, ohne dass die Membran überspachtelt werden muss. Damit ist eine absolute Klangneutralität nach der Installation gewährleistet.

Die Oberfläche kann mit gängigen Materialien wie beispielsweise Farben, Tapeten usw. beschichtet werden.

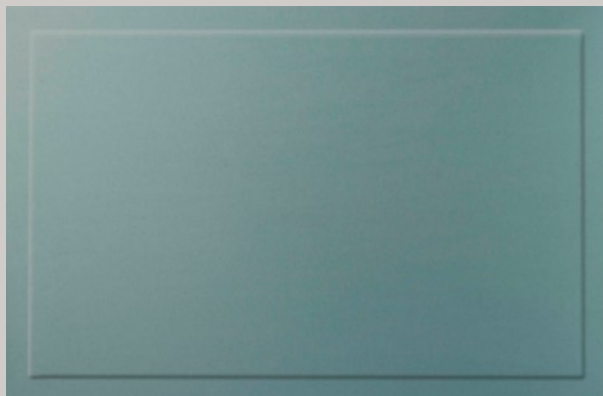

Standardabmessungen: 625 mm x 410 mm x 66 mm

Baustoff: Gipskarton-Bauplatte

Übertragungsbereich: 120 Hz – 20000 Hz

Entzerrung: LoftSonic DSP Amp

Abstrahlverhalten: 180° x 180°

Belastbarkeit*: 240 W / 4 Ω

Empfindlichkeit: 90 dB (1 W / 1m)

Max. SPL: 110 dB (1 m)

Fabrikat: Loftsonic GmbH & Co. KG

Typ: LoftSonic Phase-Line 240 DW CE

* Peak mit HP 24 dB/okt 220 Hz

Phase-Line 240 DW CE



Unsichtbares Center Topteil für den horizontalen Einbau in Trockenbau und den Massivbau

Bei Installation in vertikalen Flächen quer einbauen

Maßzeichnung

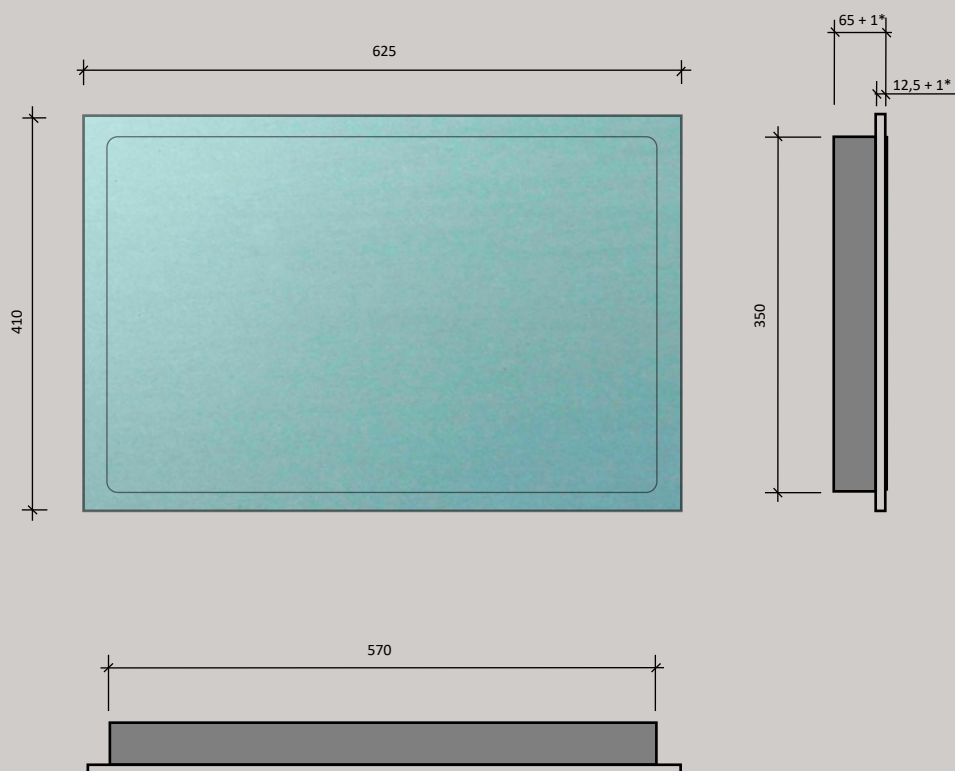

*Ausprägung im Bereich Membran
Maßangaben in Millimeter

Phase-Line 240 DW LS

Unsichtbarer Linienstrahler Topteil für den Trockenbau und den Massivbau



Bei Installation in vertikalen Flächen hochkant einbauen

Beschreibung / Technische Daten

Linienstrahler Flächenlautsprecher nach dem Prinzip des Biegewellenwandlers mit einer Flächenmembran, die durch rückseitig aufgebrachte Exciter zum Schwingen angeregt wird und durch eine spezielle Konstruktion die prinzipbedingte diffuse Abstrahlcharakteristik in eine Direktschall Abstrahlcharakteristik gewandelt wird.

Der Lautsprecher besteht aus einer Gipskartonplatte mit einem werkseitig integrierten Flächenlautsprecher. Die 12,5 mm Gipskartonplatte ist im Bereich der Membran durch eine Prägung erhaben. Dies ermöglicht ein flächenbündiges Verspachteln mit Rissbrücke zu der umlaufenden Beplankung, ohne dass die Membran überspachtelt werden muss. Damit ist eine absolute Klangneutralität nach der Installation gewährleistet.

Die Oberfläche kann mit gängigen Materialien wie beispielsweise Farben, Tapeten usw. beschichtet werden.

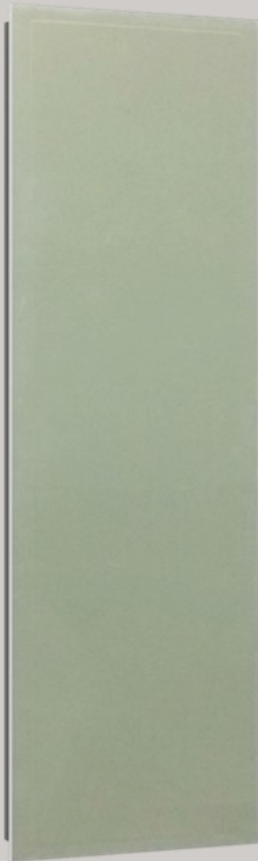

Standardabmessungen:	450 mm x 1200 mm x 66 mm
Baustoff:	Gipskarton-Bauplatte
Übertragungsbereich:	120 Hz – 20000 Hz
Entzerrung:	LoftSonic DSP Amp
Abstrahlverhalten:	180° x 180°
Belastbarkeit*:	240 W / 4 Ω
Empfindlichkeit:	90 dB (1 W / 1 m)
Max. SPL:	110 dB (1 m)

Fabrikat:	Loftsonic GmbH & Co. KG
Typ:	LoftSonic Phase-Line 240 DW LS

* Peak mit HP 24 dB/okt 220 Hz

Phase-Line 240 DW LS

Unsichtbares Linienstrahler Topteil für den Trockenbau und den Massivbau



Bei Installation in vertikalen Flächen hochkant einbauen

Maßzeichnung



*Ausprägung im Bereich Membran
Maßangaben in Millimeter

Phase-Line 400 DW LS

Unsichtbares Linienstrahler Topteil für den Trockenbau und den Massivbau



Bei Installation in vertikalen Flächen hochkant einbauen

Beschreibung / Technische Daten

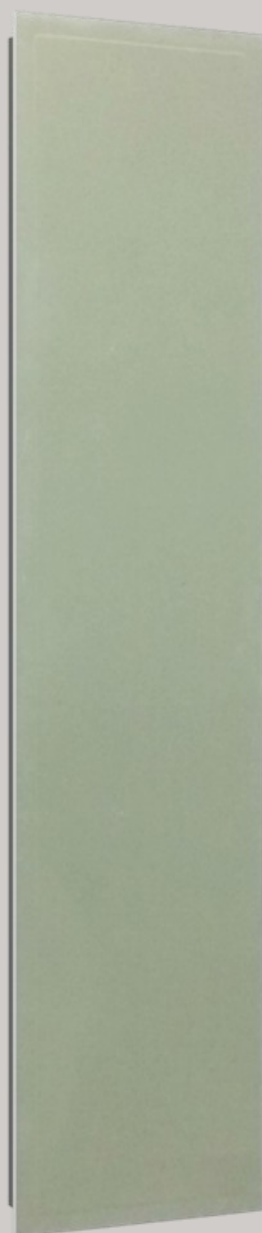

Linienstrahler Flächenlautsprecher nach dem Prinzip des BiegeWellenwandlers mit einer Flächenmembran, die durch rückseitig aufgebrachte Exciter zum Schwingen angeregt wird und durch eine spezielle Konstruktion die prinzipbedingte diffuse Abstrahlcharakteristik in eine Direktschall Abstrahlcharakteristik gewandelt wird.

Der Lautsprecher besteht aus einer Gipskartonplatte mit einem werkseitig integrierten Flächenlautsprecher. Die 12,5 mm Gipskartonplatte ist im Bereich der Membran durch eine Prägung erhaben. Dies ermöglicht ein flächenbündiges Verspachteln mit Rissbrücke zu der umlaufenden Beplankung, ohne dass die Membran überspachtelt werden muss. Damit ist eine absolute Klangneutralität nach der Installation gewährleistet.

Die Oberfläche kann mit gängigen Materialien wie beispielsweise Farben, Tapeten usw. beschichtet werden.

Standardabmessungen:	450 mm x 1835 mm x 66 mm
Baustoff:	Gipskarton-Bauplatte
Übertragungsbereich:	120 Hz – 20000 Hz
Entzerrung:	LoftSonic DSP Amp
Abstrahlverhalten:	180° x 180°
Belastbarkeit*:	400 W / 4,8 Ω
Empfindlichkeit:	90 dB (1 W / 1m)
Max. SPL:	112 dB (1 m)

Fabrikat:	Loftsonic GmbH & Co. KG
Typ:	LoftSonic Phase-Line 400 DW LS

* Peak mit HP 24 dB/okt 220 Hz

Phase-Line 400 DW LS

Unsichtbares Linienstrahler Topteil für den Trockenbau und den Massivbau



Bei Installation in vertikalen Flächen hochkant einbauen

Maßzeichnung



*Ausprägung im Bereich Membran
Maßangaben in Millimeter

Phase-Line 700 DW LS

Unsichtbares Linienstrahler Topteil für den Trockenbau und den Massivbau



Bei Installation in vertikalen Flächen hochkant einbauen

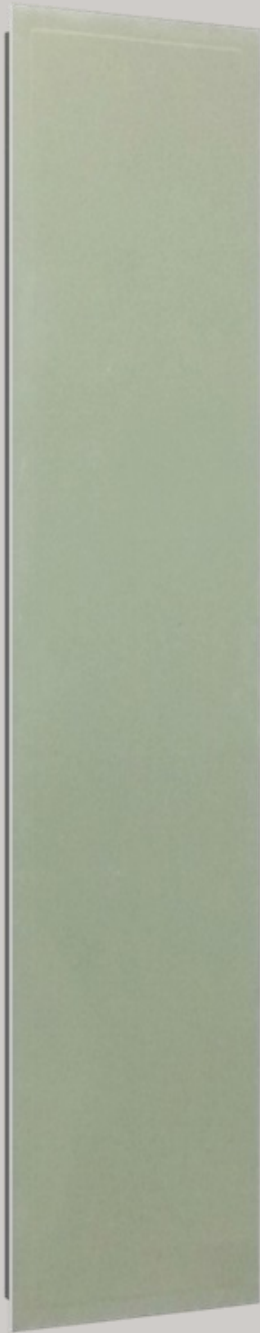

Beschreibung / Technische Daten

Linienstrahler Flächenlautsprecher nach dem Prinzip des Biegewellenwandlers mit einer Flächenmembran, die durch rückseitig aufgebrachte Exciter zum Schwingen angeregt wird und durch eine spezielle Konstruktion die prinzipbedingte diffuse Abstrahlcharakteristik in eine Direktschall Abstrahlcharakteristik gewandelt wird.

Der Lautsprecher besteht aus einer Gipskartonplatte mit einem werkseitig integrierten Flächenlautsprecher. Die 12,5 mm Gipskartonplatte ist im Bereich der Membran durch eine Prägung erhaben. Dies ermöglicht ein flächenbündiges Verspachteln mit Rissbrücke zu der umlaufenden Beplankung, ohne dass die Membran überspachtelt werden muss. Damit ist eine absolute Klangneutralität nach der Installation gewährleistet.

Die Oberfläche kann mit gängigen Materialien wie beispielsweise Farben, Tapeten usw. beschichtet werden.

Standardabmessungen:	450 mm x 1995 mm x 66 mm
Baustoff:	Gipskarton-Bauplatte
Übertragungsbereich:	120 Hz – 20000 Hz
Entzerrung:	LoftSonic DSP Amp
Abstrahlverhalten:	180° x 180°
Belastbarkeit*:	700 W / 4 Ω
Empfindlichkeit:	91 dB (1 W / 1 m)
Max. SPL:	113 dB (1 m)

Fabrikat:	Loftsonic GmbH & Co. KG
Typ:	LoftSonic Phase-Line 700 DW LS

* Peak mit HP 24 dB/okt 220 Hz

Phase-Line 700 DW LS

Unsichtbares Linienstrahler Topteil für den Trockenbau und den Massivbau



Bei Installation in vertikalen Flächen hochkant einbauen

Maßzeichnung



*Ausprägung im Bereich Membran
Maßangaben in Millimeter

Phase-Line 120 CM

Unsichtbar integrierbares Topteil-Modul für Möbel und Holzvertäfelungen



Bei Installation in vertikalen Flächen hochkant einbauen

Beschreibung / Technische Daten

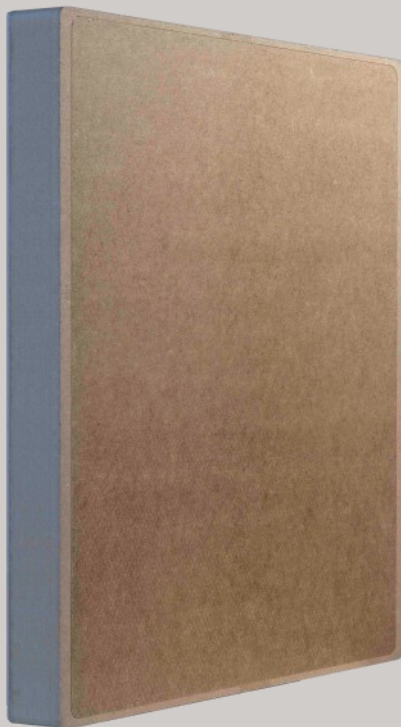

Flächenlautsprecher nach dem Prinzip des Biegewellenwandlers zum Einbau in Holzwerkstoffplatten mit einer Flächenmembran, die durch rückseitig aufgebrachte Exciter zum Schwingen angeregt wird und durch eine spezielle Konstruktion die prinzipbedingte diffuse Abstrahlcharakteristik in eine Direktschall Abstrahlcharakteristik gewandelt wird.

Der Plattenwerkstoff wird im Bereich des Lautsprechermoduls rückseitig mittels einer Taschenfräsung auf ein Minimum abgetragen und verhält sich dadurch klangneutral. Die Fräsarbeiten erfolgen durch Loftsonic oder nach Absprache durch den Schreiner vor Ort. Die Integration des Lautsprechermoduls in die Holzwerkstoffplatte erfolgt werkseitig bei ML-Audio oder nach Absprache durch den Verarbeiter vor Ort. Das Lautsprechermodul wird mit der ausgedünnten Fläche der Holzwerkstoffplatte vollflächig verklebt.

Die Vorderseite und der umlaufende Randbereich der Holzwerkstoffplatte bleibt vollständig erhalten. Der Lautsprecher ist somit fugenlos und unsichtbar im Holzwerkstoff integriert.

Geeignet sind handelsübliche Spanplatten, MDF-Platten, Massivholzplatten usw. mit allen gängigen Oberflächen, wie z.B. Lacke, Furniere, Schichtstoffe, usw..

Werkstoffe

Geeignet für alle gängigen Holzwerkstoffplatten Spanplatten, MDF-Platten, Massivholzplatten usw.

Mögliche Oberflächenbeschichtungen

Alle gängigen Oberflächen und Designs wie Lacke, Furniere, Schichtstoffe usw.

Andere Materialien auf Anfrage, z.B. Dünnstein, Glas, Plexiglas usw.

Abmessungen:	435 mm x 570 mm x 64 mm
Übertragungsbereich:	120 Hz – 20000 Hz
Entzerrung:	LoftSonic DSP Amp
Abstrahlverhalten:	180° x 180°
Belastbarkeit*:	120 W / 8 Ω
Empfindlichkeit:	88 dB (1 W / 1 m)
Max. SPL:	106 dB (1 m)

Fabrikat:	Loftsonic GmbH & Co. KG
Typ:	LoftSonic PHASELINE 120 CM

* Peak mit HP 24 dB/okt 220 Hz

Phase-Line 120 CM

Unsichtbar integrierbares Topteil-Modul
für Möbel und Holzvertäfelungen



Bei Installation in vertikalen Flächen hochkant einbauen

Maßzeichnung

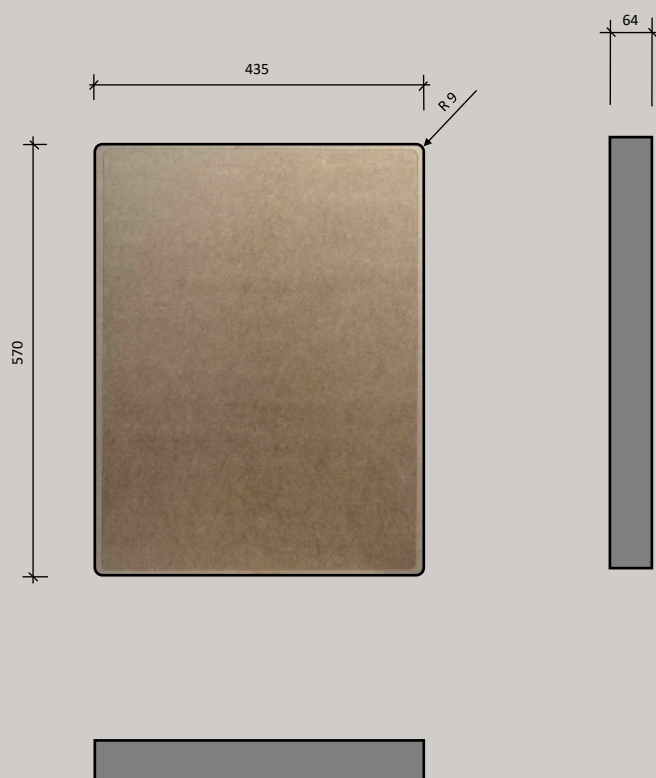

Maßangaben in Millimeter

Phase-Line 120 CM LB

Unsichtbar horizontal integrierbares Topteil-Modul für Möbel und Holzvertäfelungen



Bei Installation in vertikalen Flächen quer einbauen

Beschreibung / Technische Daten

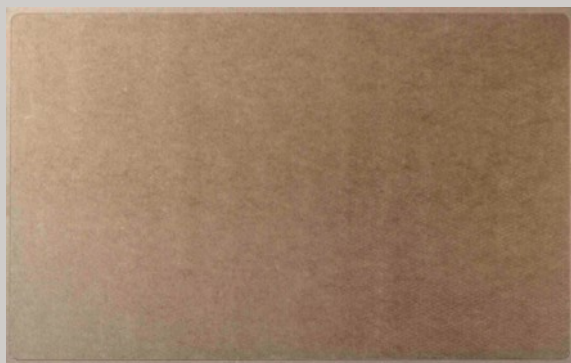

Flächenlautsprecher nach dem Prinzip des Biegewellenwandlers zum Einbau in Holzwerkstoffplatten mit einer Flächenmembran, die durch rückseitig aufgebrachte Exciter zum Schwingen angeregt wird und durch eine spezielle Konstruktion die prinzipbedingte diffuse Abstrahlcharakteristik in eine Direktschall Abstrahlcharakteristik gewandelt wird.

Der Plattenwerkstoff wird im Bereich des Lautsprechermoduls rückseitig mittels einer Taschenfräsung auf ein Minimum abgetragen und verhält sich dadurch klangneutral. Die Fräsarbeiten erfolgen durch Loftsonic oder nach Absprache durch den Schreiner vor Ort. Die Integration des Lautsprechermoduls in die Holzwerkstoffplatte erfolgt werkseitig bei ML-Audio oder nach Absprache durch den Verarbeiter vor Ort. Das Lautsprechermodul wird mit der ausgedünnten Fläche der Holzwerkstoffplatte vollflächig verklebt.

Die Vorderseite und der umlaufende Randbereich der Holzwerkstoffplatte bleibt vollständig erhalten. Der Lautsprecher ist somit fugenlos und unsichtbar im Holzwerkstoff integriert.

Geeignet sind handelsübliche Spanplatten, MDF-Platten, Massivholzplatten usw. mit allen gängigen Oberflächen, wie z.B. Lacke, Furniere, Schichtstoffe, usw..

Werkstoffe

Geeignet für alle gängigen Holzwerkstoffplatten
Spanplatten, MDF-Platten, Massivholzplatten usw.

Mögliche Oberflächenbeschichtungen

Alle gängigen Oberflächen und Designs wie Lacke,
Furniere, Schichtstoffe usw.

Andere Materialien auf Anfrage, z.B. Dünnstein,
Glas, Plexiglas usw.

Abmessungen:	570 mm x 350 mm x 64 mm
Übertragungsbereich:	120 Hz – 20000 Hz
Entzerrung:	LoftSonic DSP Amp
Abstrahlverhalten:	180° x 180°
Belastbarkeit*:	120 W / 8 Ω
Empfindlichkeit:	88 dB (1 W / 1 m)
Max. SPL:	106 dB (1 m)

Fabrikat:	Loftsonic GmbH & Co. KG
Typ:	LoftSonic PHASELINE 120 CM LB

* Peak mit HP 24 dB/okt 220 Hz

Phase-Line 120 CM LB

Unsichtbar horizontal integrierbares
Topteil-Modul für Möbel und
Holzvertäfelungen

Bei Installation in vertikalen Flächen quer einbauen



Maßzeichnung

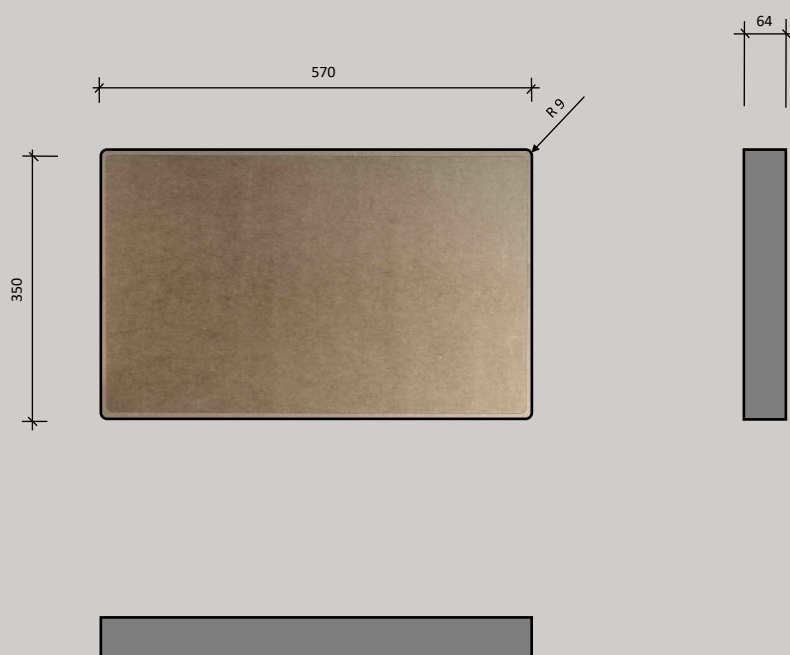

Maßangaben in Millimeter

Phase-Line 240 CM LB

Unsichtbar horizontal integrierbares Topteil-Modul für Möbel und Holzvertäfelungen



Bei Installation in vertikalen Flächen quer einbauen

Beschreibung / Technische Daten

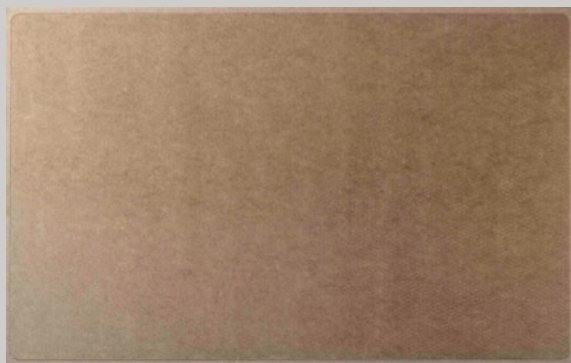

Flächenlautsprecher nach dem Prinzip des Biegewellenwandlers zum Einbau in Holzwerkstoffplatten mit einer Flächenmembran, die durch rückseitig aufgebrachte Exciter zum Schwingen angeregt wird und durch eine spezielle Konstruktion die prinzipbedingte diffuse Abstrahlcharakteristik in eine Direktschall Abstrahlcharakteristik gewandelt wird.

Der Plattenwerkstoff wird im Bereich des Lautsprechermoduls rückseitig mittels einer Taschenfräsung auf ein Minimum abgetragen und verhält sich dadurch klangneutral. Die Fräsarbeiten erfolgen durch Loftsonic oder nach Absprache durch den Schreiner vor Ort. Die Integration des Lautsprechermoduls in die Holzwerkstoffplatte erfolgt werkseitig bei ML-Audio oder nach Absprache durch den Verarbeiter vor Ort. Das Lautsprechermodul wird mit der ausgedünnten Fläche der Holzwerkstoffplatte vollflächig verklebt.

Die Vorderseite und der umlaufende Randbereich der Holzwerkstoffplatte bleibt vollständig erhalten. Der Lautsprecher ist somit fugenlos und unsichtbar im Holzwerkstoff integriert.

Geeignet sind handelsübliche Spanplatten, MDF-Platten, Massivholzplatten usw. mit allen gängigen Oberflächen, wie z.B. Lacke, Furniere, Schichtstoffe, usw..

Werkstoffe

Geeignet für alle gängigen Holzwerkstoffplatten
Spanplatten, MDF-Platten, Massivholzplatten usw.

Mögliche Oberflächenbeschichtungen

Alle gängigen Oberflächen und Designs wie Lacke,
Furniere, Schichtstoffe usw.

Andere Materialien auf Anfrage, z.B. Dünnstein,
Glas, Plexiglas usw.

Abmessungen:	570 mm x 350 mm x 64 mm
Übertragungsbereich:	120 Hz – 20000 Hz
Entzerrung:	LoftSonic DSP Amp
Abstrahlverhalten:	180° x 180°
Belastbarkeit*:	240 W / 4 Ω
Empfindlichkeit:	90 dB (1 W / 1 m)
Max. SPL:	110 dB (1 m)

Fabrikat:	Loftsonic GmbH & Co. KG
Typ:	LoftSonic PHASELINE 240 CM LB

* Peak mit HP 24 dB/okt 220 Hz

Phase-Line 240 CM LB

Unsichtbar horizontal integrierbares
Topteil-Modul für Möbel und
Holzvertäfelungen

Bei Installation in vertikalen Flächen quer einbauen



Maßzeichnung

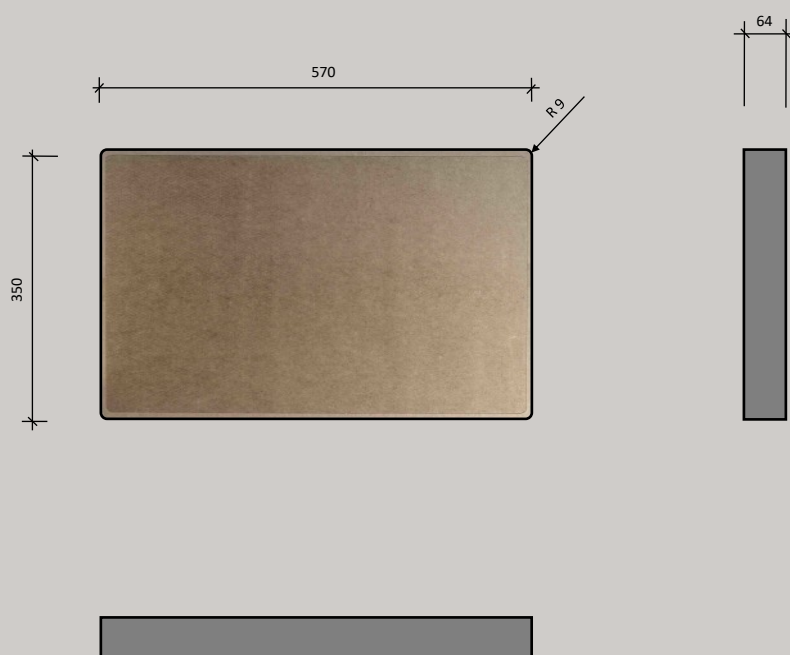

Maßangaben in Millimeter

Phase-Line 240 CM LS

Unsichtbar integrierbares Linienstrahler Topteil-Modul für Möbel und Holzvertäfelungen



Bei Installation in vertikalen Flächen hochkant einbauen

Beschreibung / Technische Daten



Linienstrahler Flächenlautsprecher nach dem Prinzip des Biegewellen-wandlers zum Einbau in Holzwerkstoffplatten mit einer Flächenmembran, die durch rückseitig aufgebrachte Exciter zum Schwingen angeregt wird und durch eine spezielle Konstruktion die prinzipbedingte diffuse Abstrahlcharakteristik in eine Direktschall Abstrahlcharakteristik gewandelt wird.

Der Plattenwerkstoff wird im Bereich des Lautsprechermoduls rückseitig mittels einer Taschenfräsung auf ein Minimum abgetragen und verhält sich dadurch klangneutral. Die Fräsarbeiten erfolgen durch Loftsonic oder nach Absprache durch den Schreiner vor Ort. Die Integration des Lautsprechermoduls in die Holzwerkstoffplatte erfolgt werkseitig bei ML-Audio oder nach Absprache durch den Verarbeiter vor Ort. Das Lautsprechermodul wird mit der ausgedünnten Fläche der Holzwerkstoffplatte vollflächig verklebt.

Die Vorderseite und der umlaufende Randbereich der Holzwerkstoffplatte bleibt vollständig erhalten. Der Lautsprecher ist somit fugenlos und unsichtbar im Holzwerkstoff integriert.

Geeignet sind handelsübliche Spanplatten, MDF-Platten, Massivholzplatten usw. mit allen gängigen Oberflächen, wie z.B. Lacke, Furniere, Schichtstoffe, usw..

Werkstoffe

Geeignet für alle gängigen Holzwerkstoffplatten
Spanplatten, MDF-Platten, Massivholzplatten usw.

Mögliche Oberflächenbeschichtungen

Alle gängigen Oberflächen und Designs wie Lacke,
Furniere, Schichtstoffe usw.

Andere Materialien auf Anfrage, z.B. Dünnstein,
Glas, Plexiglas usw.

Abmessungen:	395 mm x 1140 mm x 64 mm
Übertragungsbereich:	120 Hz – 20000 Hz
Entzerrung:	LoftSonic DSP Amp
Abstrahlverhalten:	180° x 180°
Belastbarkeit*:	240 W / 4 Ω
Empfindlichkeit:	90 dB (1 W / 1 m)
Max. SPL:	110 dB (1 m)

Fabrikat: Loftsonic GmbH & Co. KG

Typ: LoftSonic PHASELINE 240 CM LS

* Peak mit HP 24 dB/okt 220 Hz

Phase-Line 240 CM LS

Unsichtbar integrierbares Linienstrahler
Topteil-Modul für Möbel und
Holzvertäfelungen



Bei Installation in vertikalen Flächen hochkant einbauen

Maßzeichnung

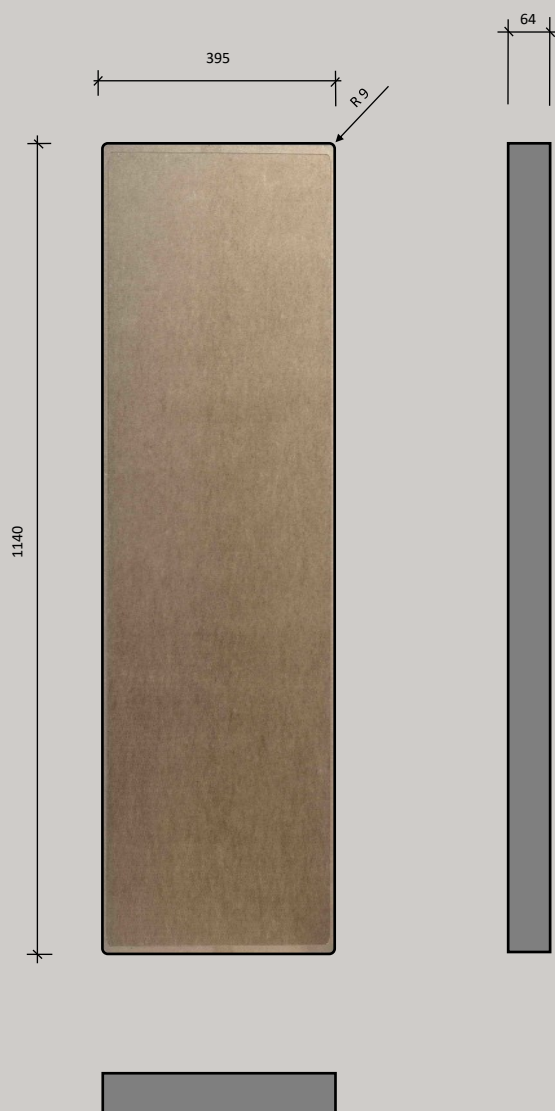

Maßangaben in Millimeter

Phase-Line 400 CM LS

Unsichtbar integrierbares Linienstrahler Topteil-Modul für Möbel und Holzvertäfelungen



Bei Installation in vertikalen Flächen hochkant einbauen

Beschreibung / Technische Daten



Linienstrahler Flächenlautsprecher nach dem Prinzip des BiegeWellen-wandlers zum Einbau in Holzwerkstoffplatten mit einer Flächenmembran, die durch rückseitig aufgebrachte Exciter zum Schwingen angeregt wird und durch eine spezielle Konstruktion die prinzipbedingte diffuse Abstrahlcharakteristik in eine Direktschall Abstrahlcharakteristik gewandelt wird.

Der Plattenwerkstoff wird im Bereich des Lautsprechermoduls rückseitig mittels einer Taschenfräsung auf ein Minimum abgetragen und verhält sich dadurch klangneutral. Die Fräsarbeiten erfolgen durch Loftsonic oder nach Absprache durch den Schreiner vor Ort. Die Integration des Lautsprechermoduls in die Holzwerkstoffplatte erfolgt werkseitig bei ML-Audio oder nach Absprache durch den Verarbeiter vor Ort. Das Lautsprechermodul wird mit der ausgedünnten Fläche der Holzwerkstoffplatte vollflächig verklebt.

Die Vorderseite und der umlaufende Randbereich der Holzwerkstoffplatte bleibt vollständig erhalten. Der Lautsprecher ist somit fugenlos und unsichtbar im Holzwerkstoff integriert.

Geeignet sind handelsübliche Spanplatten, MDF-Platten, Massivholzplatten usw. mit allen gängigen Oberflächen, wie z.B. Lacke, Furniere, Schichtstoffe, usw..

Abmessungen:	395 mm x 1775 mm x 64 mm
Übertragungsbereich:	120 Hz – 20000 Hz
Entzerrung:	LoftSonic DSP Amp
Abstrahlverhalten:	180° x 180°
Belastbarkeit*:	400 W / 4,8 Ω
Empfindlichkeit:	90 dB (1 W / 1 m)
Max. SPL:	112 dB (1 m)

Fabrikat:	Loftsonic GmbH & Co. KG
Typ:	LoftSonic PHASELINE 400 CM LS

Werkstoffe

Geeignet für alle gängigen Holzwerkstoffplatten

Spanplatten, MDF-Platten, Massivholzplatten usw.

Mögliche Oberflächenbeschichtungen

Alle gängigen Oberflächen und Designs wie Lacke, Furniere, Schichtstoffe usw.

Andere Materialien auf Anfrage, z.B. Dünnstein, Glas, Plexiglas usw.

* Peak mit HP 24 dB/okt 220 Hz

Phase-Line 400 CM LS

Unsichtbar integrierbares Linienstrahler
Topteil-Modul für Möbel und
Holzvertäfelungen



Bei Installation in vertikalen Flächen hochkant einbauen

Maßzeichnung

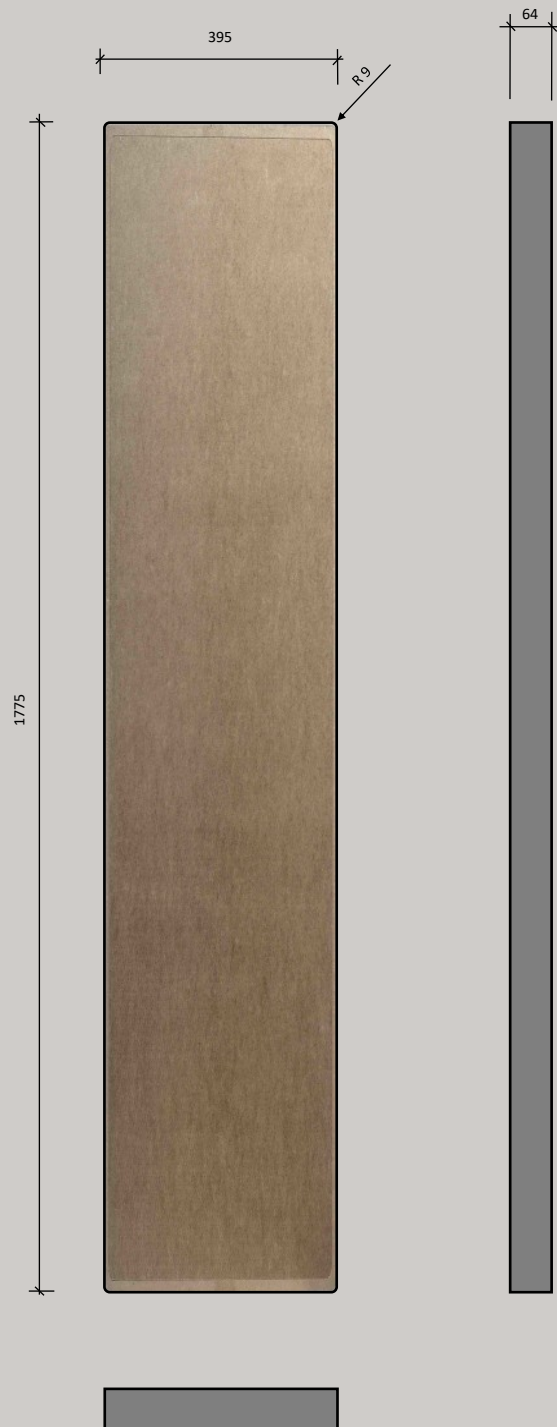

Maßangaben in Millimeter

Phase-Line 700 CM LS

Unsichtbar integrierbares Linienstrahler Topteil-Modul für Möbel und Holzvertäfelungen



Bei Installation in vertikalen Flächen hochkant einbauen

Beschreibung / Technische Daten



Linienstrahler Flächenlautsprecher nach dem Prinzip des BiegeWellen-wandlers zum Einbau in Holzwerkstoffplatten mit einer Flächenmembran, die durch rückseitig aufgebrachte Exciter zum Schwingen angeregt wird und durch eine spezielle Konstruktion die prinzipbedingte diffuse Abstrahlcharakteristik in eine Direktschall Abstrahlcharakteristik gewandelt wird.

Der Plattenwerkstoff wird im Bereich des Lautsprechermoduls rückseitig mittels einer Taschenfräsung auf ein Minimum abgetragen und verhält sich dadurch klangneutral. Die Fräsarbeiten erfolgen durch Loftsonic oder nach Absprache durch den Schreiner vor Ort. Die Integration des Lautsprechermoduls in die Holzwerkstoffplatte erfolgt werkseitig bei ML-Audio oder nach Absprache durch den Verarbeiter vor Ort. Das Lautsprechermodul wird mit der ausgedünnten Fläche der Holzwerkstoffplatte vollflächig verklebt.

Die Vorderseite und der umlaufende Randbereich der Holzwerkstoffplatte bleibt vollständig erhalten. Der Lautsprecher ist somit fugenlos und unsichtbar im Holzwerkstoff integriert.

Geeignet sind handelsübliche Spanplatten, MDF-Platten, Massivholzplatten usw. mit allen gängigen Oberflächen, wie z.B. Lacke, Furniere, Schichtstoffe, usw..

Werkstoffe

Geeignet für alle gängigen Holzwerkstoffplatten

Spanplatten, MDF-Platten, Massivholzplatten usw.

Mögliche Oberflächenbeschichtungen

Alle gängigen Oberflächen und Designs wie Lacke, Furniere, Schichtstoffe usw.

Andere Materialien auf Anfrage, z.B. Dünnstein, Glas, Plexiglas usw.

* Peak mit HP 24 dB/okt 220 Hz

Abmessungen:	395 mm x 1935 mm x 64 mm
Übertragungsbereich:	120 Hz – 20000 Hz
Entzerrung:	LoftSonic DSP Amp
Abstrahlverhalten:	180° x 180°
Belastbarkeit*:	700 W / 4 Ω
Empfindlichkeit:	91 dB (1 W / 1 m)
Max. SPL:	113 dB (1 m)

Fabrikat:	Loftsonic GmbH & Co. KG
Typ:	LoftSonic PHASELINE 700 CM LS

Phase-Line 700 CM LS

Unsichtbar integrierbares Linienstrahler
Topteil-Modul für Möbel und
Holzvertäfelungen



Bei Installation in vertikalen Flächen hochkant einbauen

Maßzeichnung

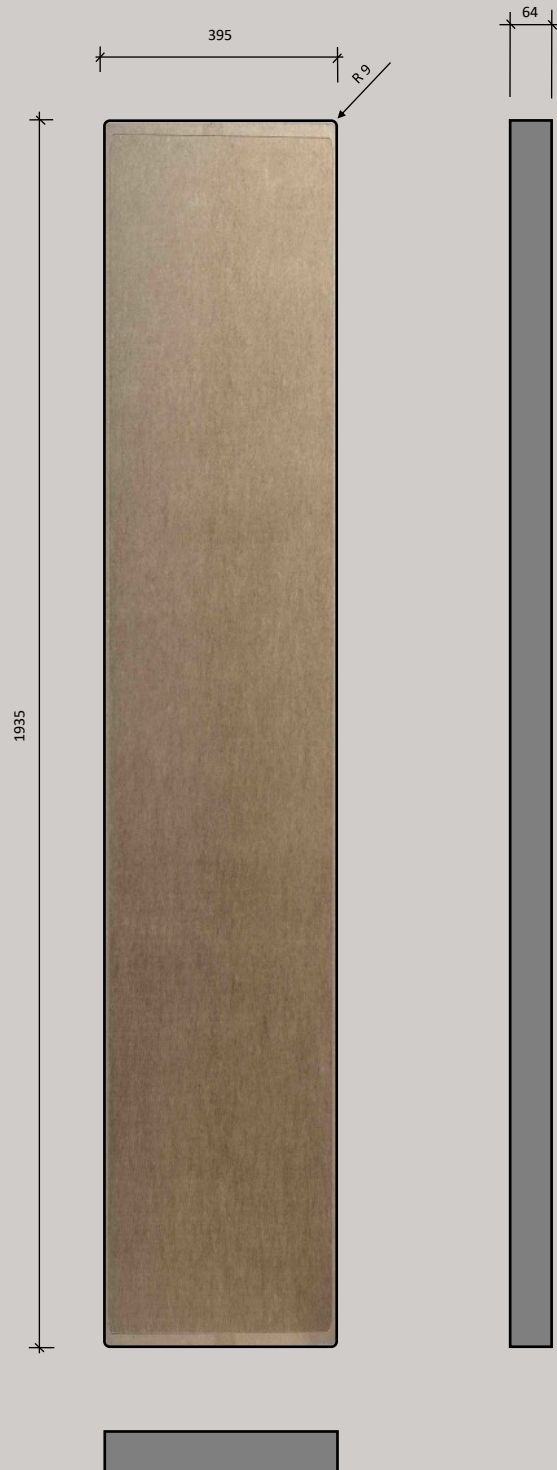

Maßangaben in Millimeter

Phase-Line Concert 400 CS

Linienstrahler Topteil



Bei Installation in vertikalen Flächen hochkant einbauen

Beschreibung / Technische Daten

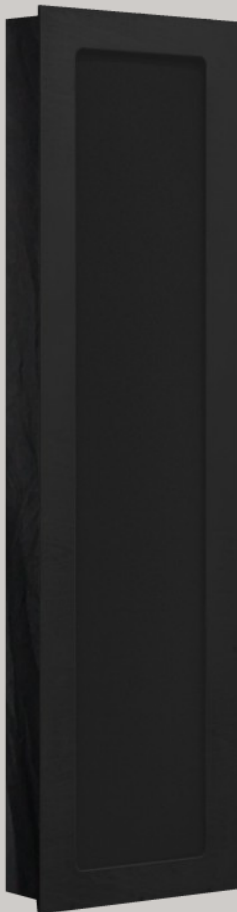

Linienstrahler Flächenlautsprecher nach dem Prinzip des Biegewellenwandlers mit einer Flächenmembran, die durch rückseitig aufgebrachte Exciter zum Schwingen angeregt wird und durch eine spezielle Konstruktion die prinzipbedingte diffuse Abstrahlcharakteristik in eine Direktschall Abstrahlcharakteristik gewandelt wird.

Abmessungen:	305 mm x 1090 mm x 118 mm
Übertragungsbereich:	120 Hz – 20000 Hz
Entzerrung:	LoftSonic DSP Amp
Abstrahlverhalten:	180° x 180°
Belastbarkeit*:	400 W / 8 Ω
Empfindlichkeit:	93 dB (1 W / 1 m)
Max. SPL:	115 dB (1 m)

Fabrikat:	Loftsonic GmbH & Co. KG
Typ:	LoftSonic Concert 400 CS

* Peak mit HP 24 dB/okt 220 Hz

Phase-Line Concert 400 CS

Linienstrahler Topteil



Bei Installation in vertikalen Flächen hochkant einbauen

Maßzeichnung

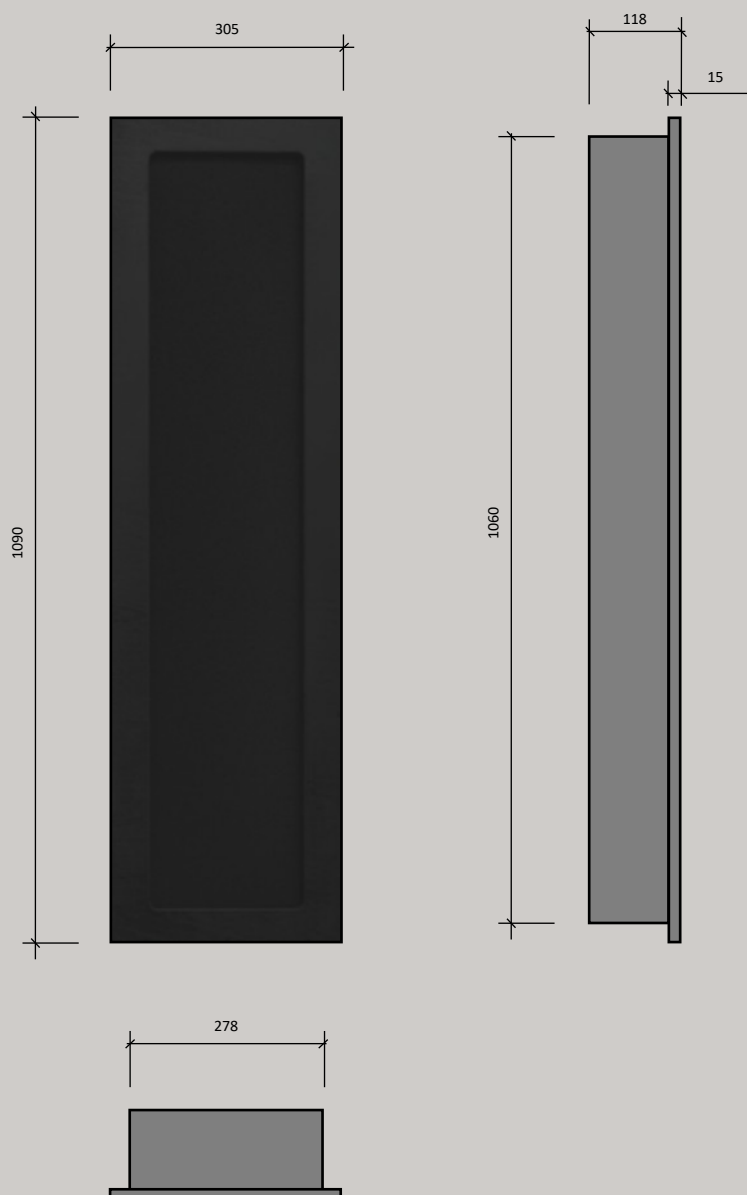

Maßangaben in Millimeter

Phase-Line Concert 700 CS

Linienstrahler Topteil



Bei Installation in vertikalen Flächen hochkant einbauen

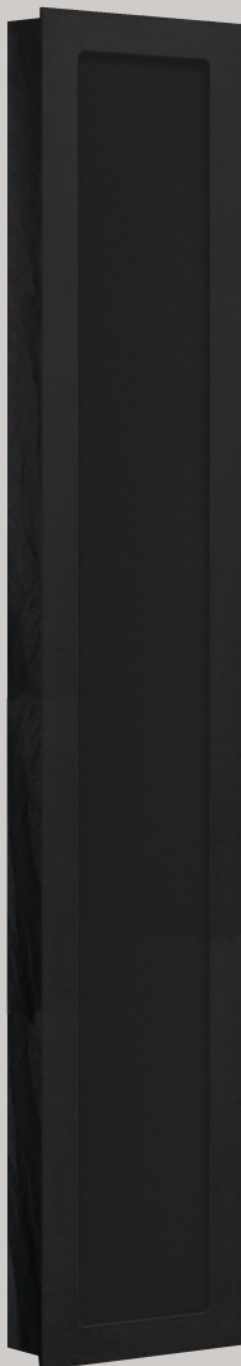

Beschreibung / Technische Daten

Linienstrahler Flächenlautsprecher nach dem Prinzip des BiegeWellenwandlers mit einer Flächenmembran, die durch rückseitig aufgebrachte Exciter zum Schwingen angeregt wird und durch eine spezielle Konstruktion die prinzipbedingte diffuse Abstrahlcharakteristik in eine Direktschall Abstrahlcharakteristik gewandelt wird.

Abmessungen:	305 mm x 1700 mm x 118 mm
Übertragungsbereich:	120 Hz – 20000 Hz
Entzerrung:	LoftSonic DSP Amp
Abstrahlverhalten:	180° x 180°
Belastbarkeit*:	700 W / 4 Ω
Empfindlichkeit:	94 dB (1 W / 1m)
Max. SPL:	117 dB (1 m)

Fabrikat:	Loftsonic GmbH & Co. KG
Typ:	LoftSonic Concert 700 CS

* Peak mit HP 24 dB/okt 220 Hz

Phase-Line Concert 700 CS

Linienstrahler Topteil



Bei Installation in vertikalen Flächen hochkant einbauen

Maßzeichnung



Maßangaben in Millimeter

Sub 12 DW

Unsichtbarer Flächenmembran-Subwoofer für den Trockenbau



Beschreibung / Technische Daten



Subwoofer mit einer Flächenmembran, die durch einen rückseitig angebrachten Sub-Low Treiber in Schwingung versetzt wird.

Der Lautsprecher besteht aus einer Gipskartonplatte mit einem werkseitig integrierten Flächenlautsprecher. Die 12,5 mm Gipskartonplatte ist im Bereich der Membran durch eine Prägung erhaben. Dies ermöglicht ein flächenbündiges Verspachteln mit Rissbrücke zu der umlaufenden Beplankung, ohne dass die Membran überspachtelt werden muss. Damit ist eine absolute Klangneutralität nach der Installation gewährleistet.

Abmessungen:	685 mm x 685 mm x 135 mm
Baustoff:	Gipskarton-Bauplatte
Übertragungsbereich:	30 Hz – 250 Hz
Entzerrung:	LoftSonic DSP Amp
Belastbarkeit:	250 W / 8 Ω
Empfindlichkeit:	85 dB (1 W / 1 m)
Max. SPL:	108 dB (1 m)

Fabrikat:	Loftsonic GmbH & Co. KG
Typ:	Sub-Line 12 DW

Sub 12 DW

Unsichtbarer Flächenmembran Subwoofer
für den Trockenbau



Maßzeichnung

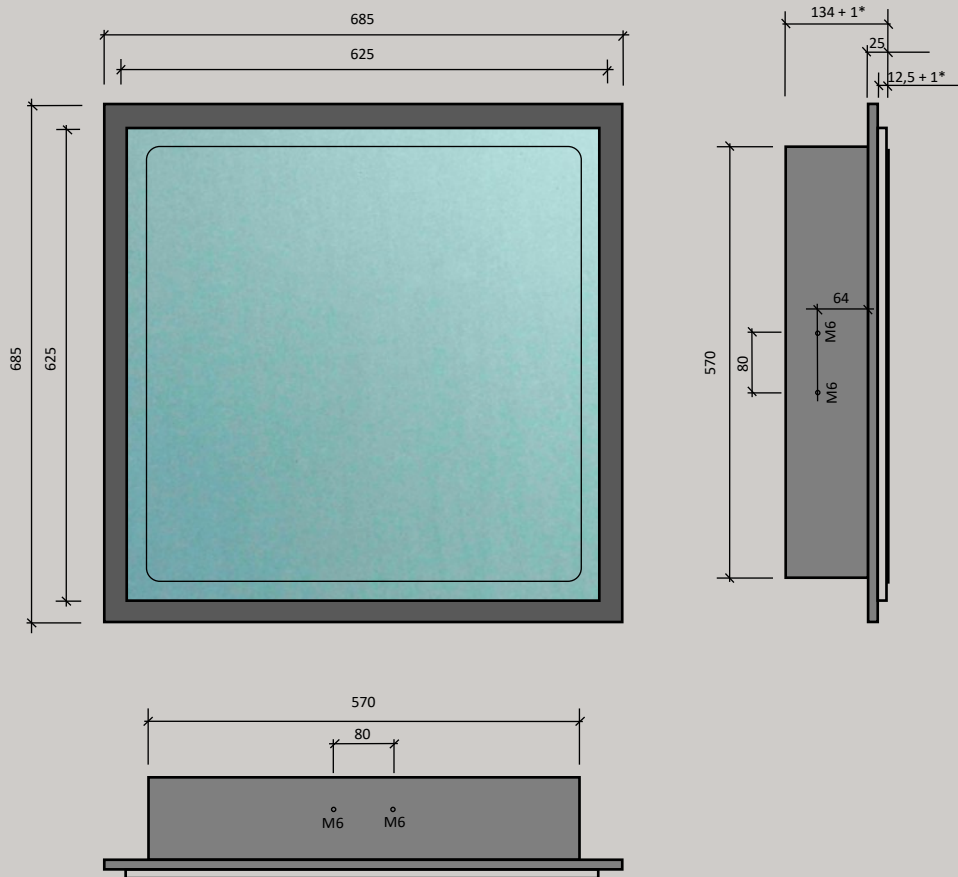

*Ausprägung im Bereich Membran

Maßangaben in Millimeter

Sub 12 FF

Frontfire Sub 12"



Beschreibung / Technische Daten



12" Langhub Frontfire Subwoofer in flacher Bauweise.

Abmessungen:	440 mm x 410 mm x 135 mm
Übertragungsbereich:	30 Hz – 250 Hz
Entzerrung:	LoftSonic DSP Amp
Belastbarkeit:	250 W / 8 Ω
Empfindlichkeit:	85 dB (1 W / 1 m)
Max. SPL:	108 dB (1 m)

Fabrikat:	Loftsonic GmbH & Co. KG
Typ:	Sub 12 FF

Sub 12 FF

Frontfire Sub 12"



Maßzeichnung

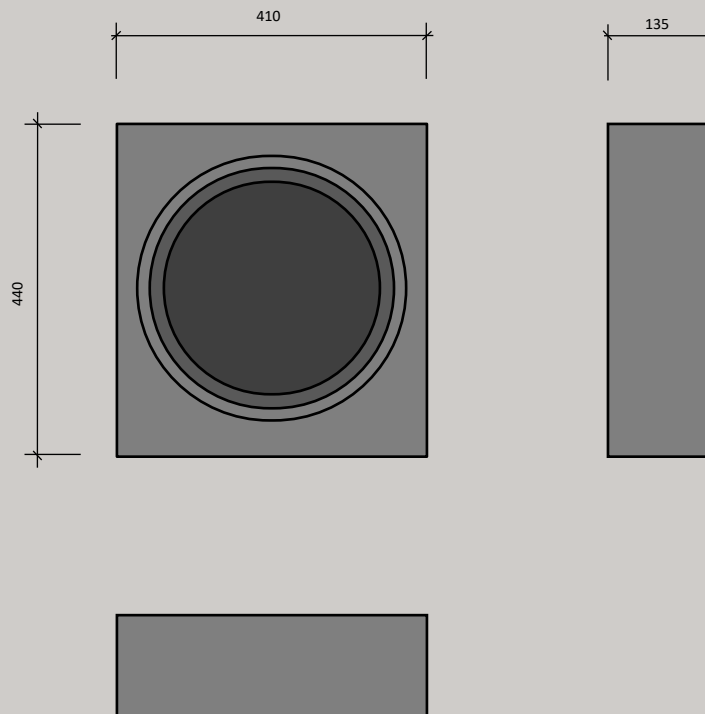

Maßangaben in Millimeter

Sub 12 SF

12" Slotfire Einbau-Subwoofer



Beschreibung / Technische Daten



12" Slotfire Subwoofer in flacher Bauweise zum Einbau in Hohlräume.

Abmessungen:	430 mm x 570 mm x 198 mm
Übertragungsbereich:	30 Hz – 250 Hz
Entzerrung:	LoftSonic DSP Amp
Belastbarkeit:	250 W / 8 Ω
Empfindlichkeit:	85 dB (1 W / 1m)
Max. SPL:	108 dB (1 m)

Fabrikat:	Loftsonic GmbH & Co. KG
Typ:	Sub 12 SF

Sub 12 SF

12" Slotfire Einbau-Subwoofer



Maßzeichnung

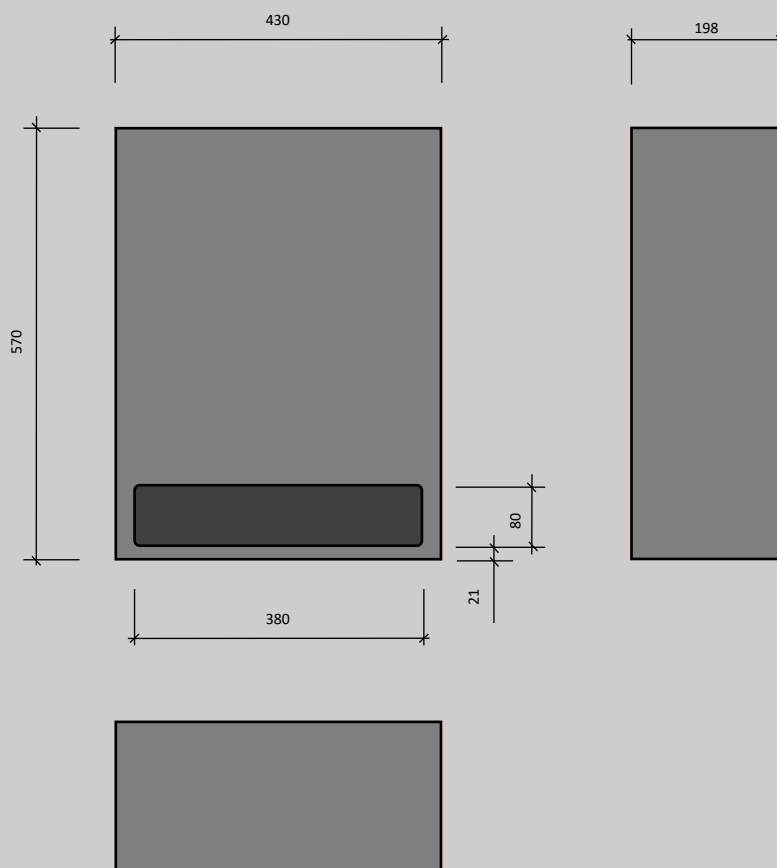

Maßangaben in Millimeter

Sub 12-2 SF

Doppel 12" Slotfire Einbau-Subwoofer



Beschreibung / Technische Daten



Doppel 12" Slotfire Subwoofer in flacher Bauweise zum Einbau in Hohlräume.

Abmessungen:	820 mm x 570 mm x 198 mm
Übertragungsbereich:	30 Hz – 250 Hz
Entzerrung:	LoftSonic DSP Amp
Belastbarkeit:	500 W / 4 Ω
Empfindlichkeit:	88 dB (1 W / 1 m)
Max. SPL:	114 dB (1 m)

Fabrikat:	Loftsonic GmbH & Co. KG
Typ:	Sub 12-2 SF

Sub 12-2 SF

Doppel 12" Slotfire Einbau-Subwoofer



Maßzeichnung

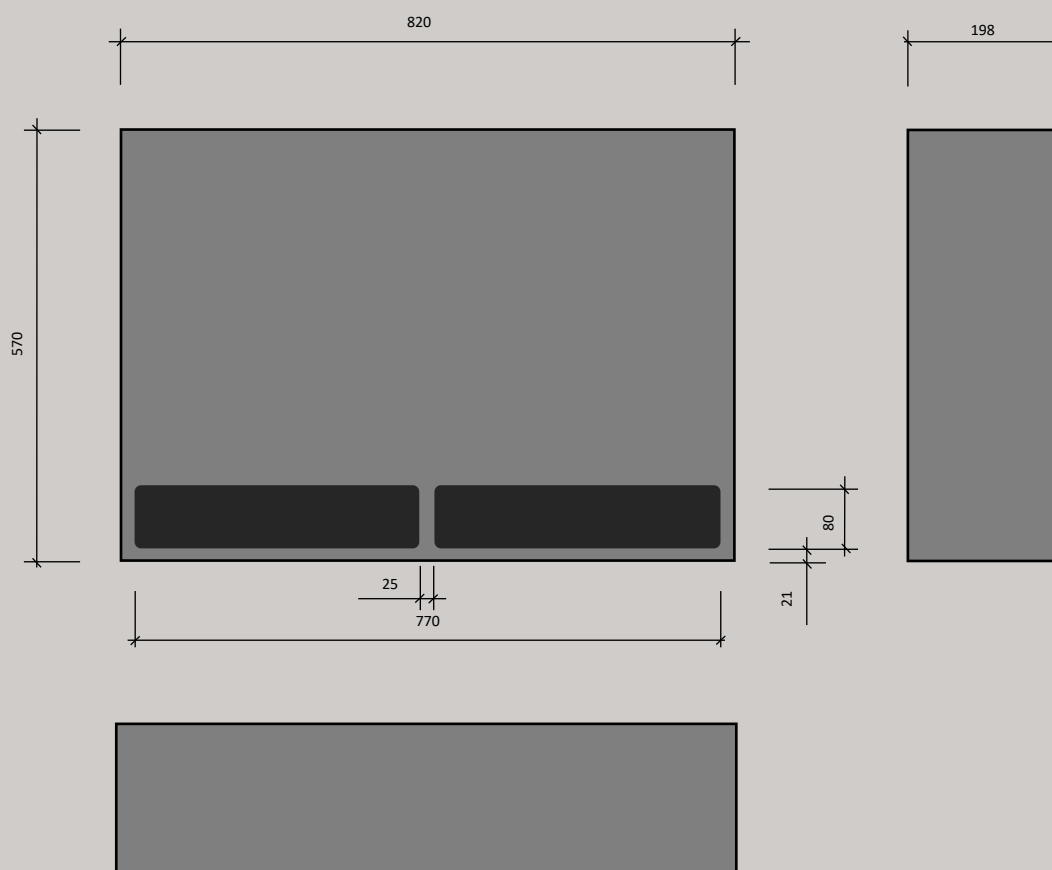

Maßangaben in Millimeter

Sub 12-2 Boxer DF

Doppel 12" Downfire Einbau-Subwoofer



Beschreibung / Technische Daten

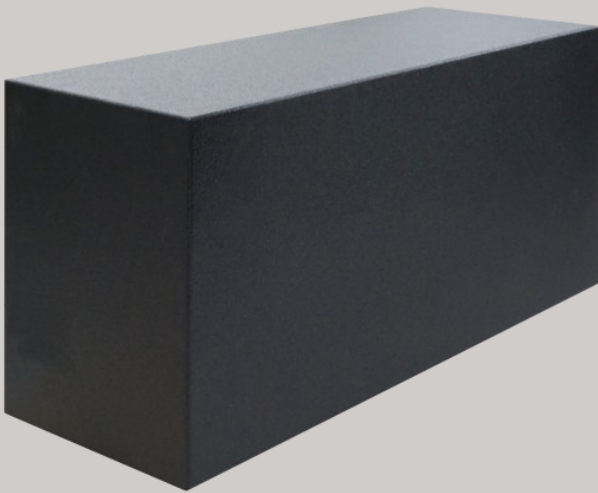

Doppel 12" Downfire Subwoofer mit gegenüberliegender vibrationsarmer Lautsprecheranordnung zum Einbau in Lowboards.

Abmessungen:	650 mm x 360 mm x 360 mm
Übertragungsbereich:	30 Hz – 250 Hz
Entzerrung:	LoftSonic DSP Amp
Belastbarkeit:	1600 W / 4 Ω
Empfindlichkeit:	88 dB (1 W / 1m)
Max. SPL:	119 dB (1 m)

Fabrikat:	Loftsonic GmbH & Co. KG
Typ:	Sub 12-2 Boxer DF

Sub 12-2 Boxer DF

Doppel 12" Downfire Einbau-Subwoofer



Maßzeichnung

Unteransicht

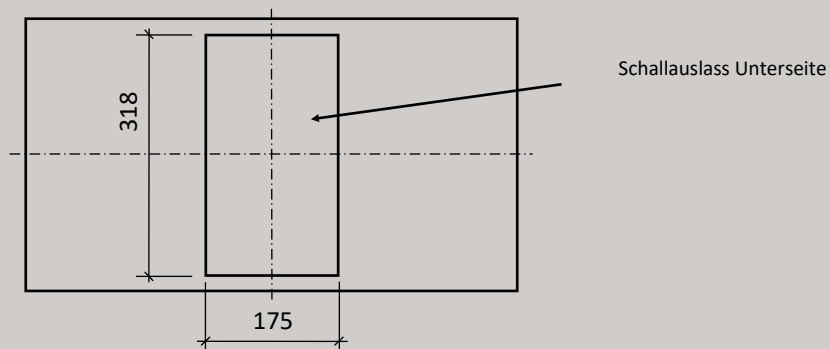

Vorderansicht

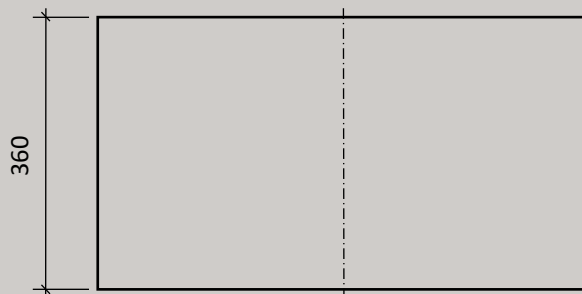

Seitenansicht

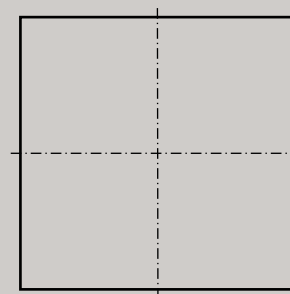

Draufsicht

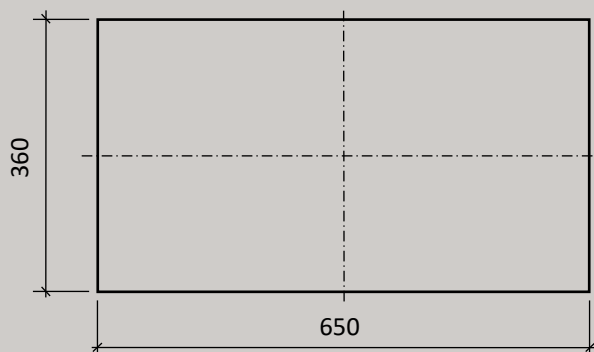

Maßangaben in Millimeter

Sub 12-2 Boxer DF Slot

Doppel 12" Downfire Einbau-Subwoofer



Beschreibung / Technische Daten

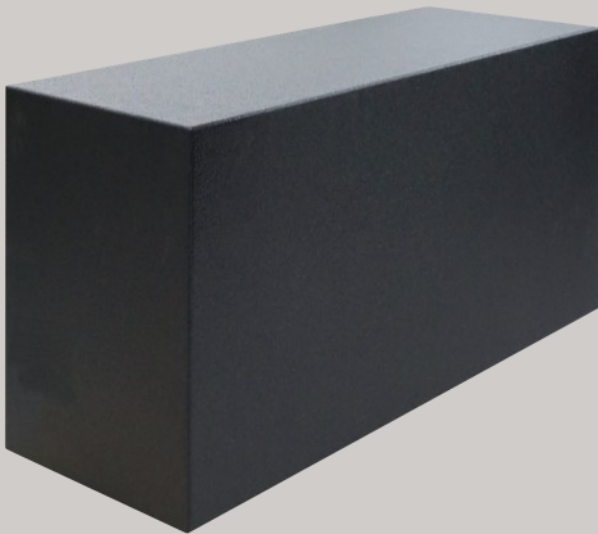

Doppel 12" Downfire Subwoofer mit gegenüberliegender vibrationsarmer Lautsprecheranordnung zum Einbau in Lowboards.

Abmessungen:	650 mm x 440 mm x 360 mm
Übertragungsbereich:	30 Hz – 250 Hz
Entzerrung:	LoftSonic DSP Amp
Belastbarkeit:	1600 W / 4 Ω
Empfindlichkeit:	92 dB (1 W / 1m)
Max. SPL:	123 dB (1 m)

Fabrikat:	Loftsonic GmbH & Co. KG
Typ:	Sub 12-2 Boxer DF Slot

Sub 12-2 Boxer DF Slot

Doppel 12" Downfire Einbau-Subwoofer



Unteransicht

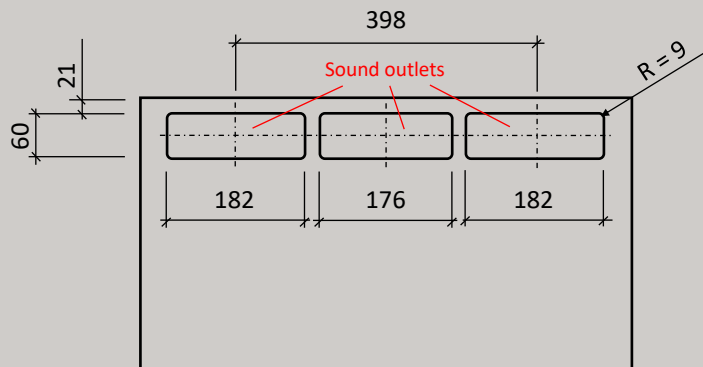

Maßzeichnung

Vorderansicht

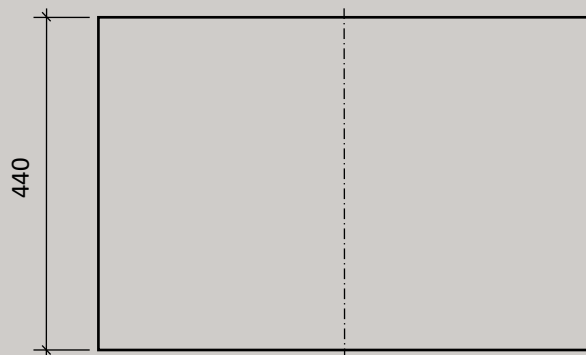

Seitenansicht

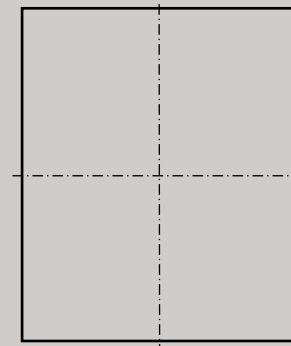

Draufsicht

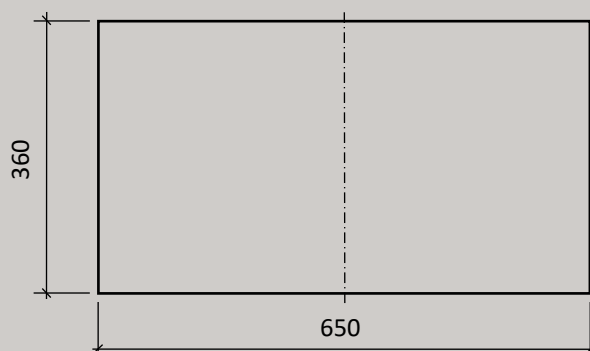

Maßangaben in Millimeter
Dimensions in mm

Sub 302 DF

Doppel 12" Downfire Einbau-Subwoofer



Description / Technical data

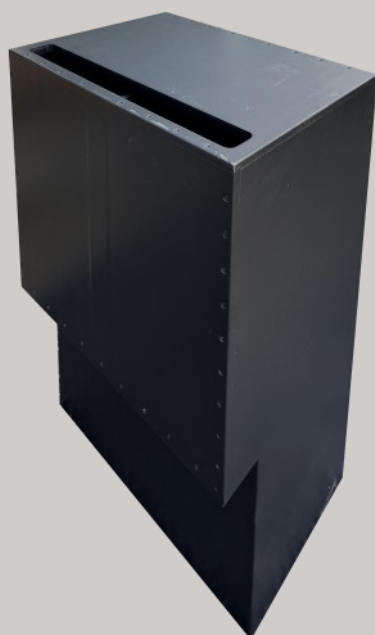

Doppel 12" Slotfire Subwoofer mit
impulskompensierender Chassisanordnung

Abmessungen: 800 mm x 430 mm x 302 mm

Übertragungsbereich: 30 Hz – 250 Hz

Entzerrung: LoftSonic DSP amplifier

Belastbarkeit: 500 W / 4 Ω

Empfindlichkeit: 88 dB (1 W / 1 m)

Max. SPL: 115 dB (1 m)

Manufacturer: Loftsonic GmbH & Co. KG

Model: Sub 302 DF

Sub 302 DF

Doppel 12" Downfire Einbau-Subwoofer



Maßzeichnung

Untersicht

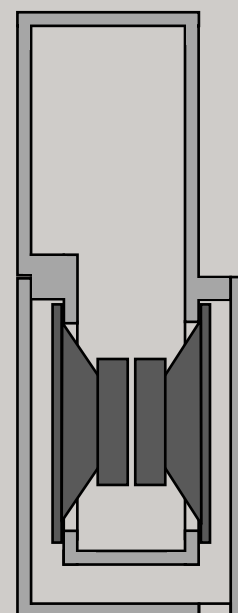
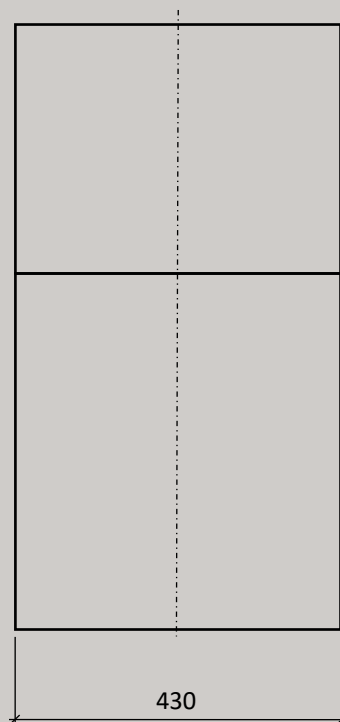
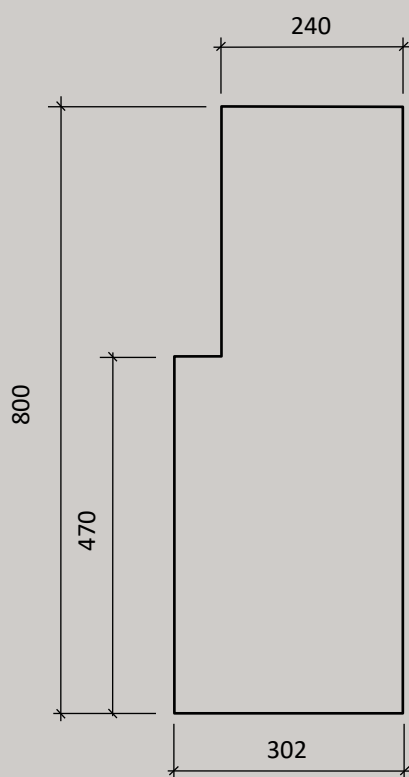
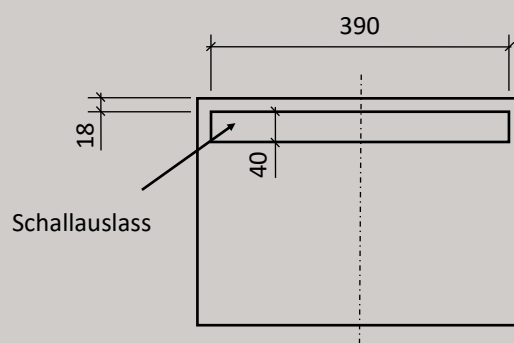

Dimensions in mm

Sub 15 FF

15" Frontfire-Subwoofer



Beschreibung / Technische Daten



15" Frontfire Subwoofer.

Abmessungen:	470 mm x 470 mm x 395 mm
Übertragungsbereich:	30 Hz – 250 Hz
Entzerrung:	LoftSonic DSP Amp
Belastbarkeit:	1000 W / 8 Ω
Empfindlichkeit:	95 dB (1 W / 1 m)
Max. SPL:	122 dB (1 m)

Fabrikat:	Loftsonic GmbH & Co. KG
Typ:	Sub 15 FF

Sub 15 FF

15" Frontfire-Subwoofer



Maßzeichnung

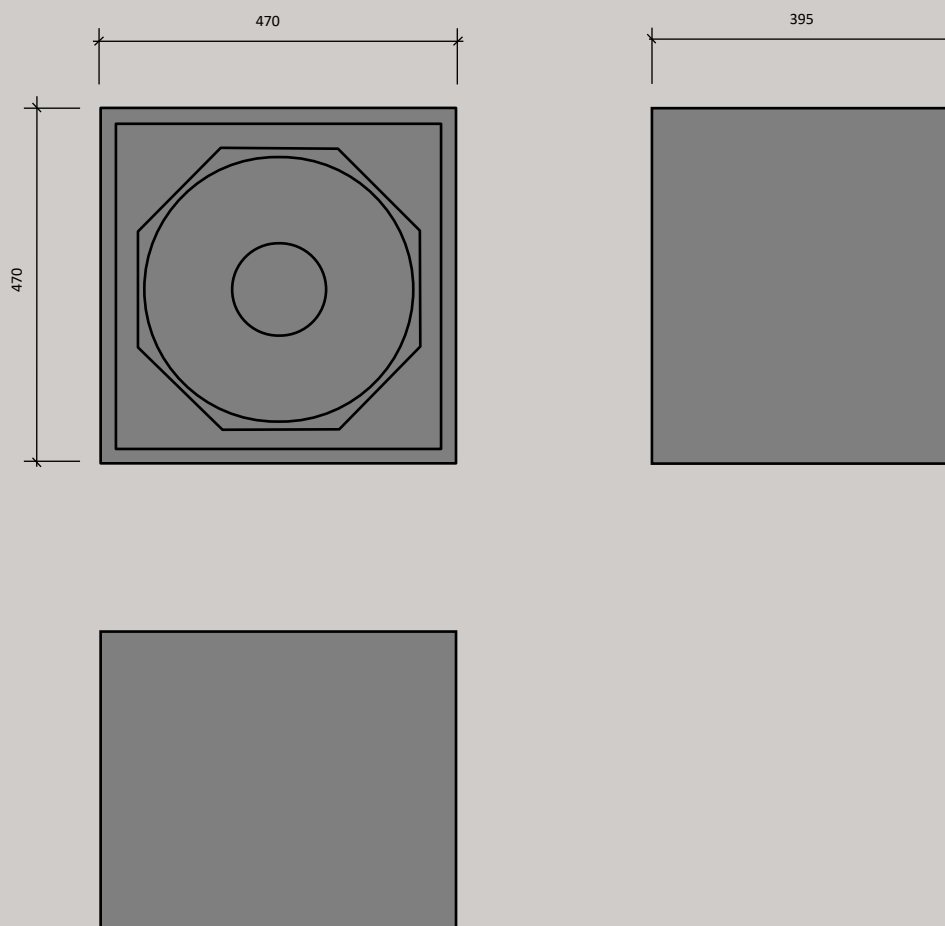

Maßangaben in Millimeter

Sub 15-2 FF

Doppel 15" Frontfire-Subwoofer



Beschreibung / Technische Daten



Doppel 15" Frontfire Subwoofer.

Abmessungen:	470 mm x 940 mm x 395 mm
Übertragungsbereich:	30 Hz – 250 Hz
Entzerrung:	LoftSonic DSP Amp
Belastbarkeit:	2000 W / 4 Ω
Empfindlichkeit:	98 dB (1 W / 1m)
Max. SPL:	128 dB (1 m)

Fabrikat:	Loftsonic GmbH & Co. KG
Typ:	Sub 15-2 FF

Sub 15-2 FF

Doppel 15" Frontfire-Subwoofer



Maßzeichnung

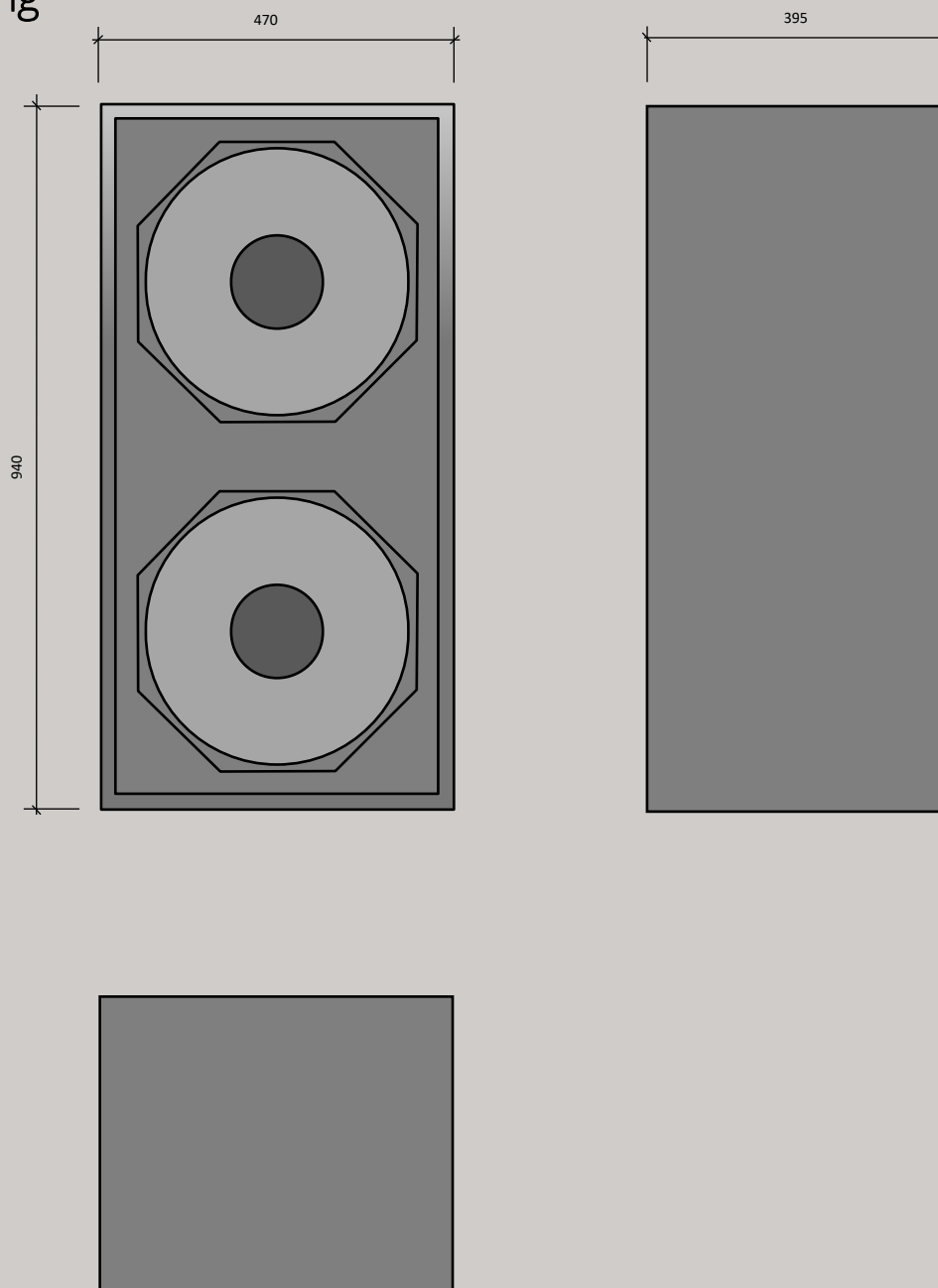

Maßangaben in Millimeter

Sub 15-2 Boxer DF

Doppel 15" Downfire-Subwoofer



Beschreibung / Technische Daten

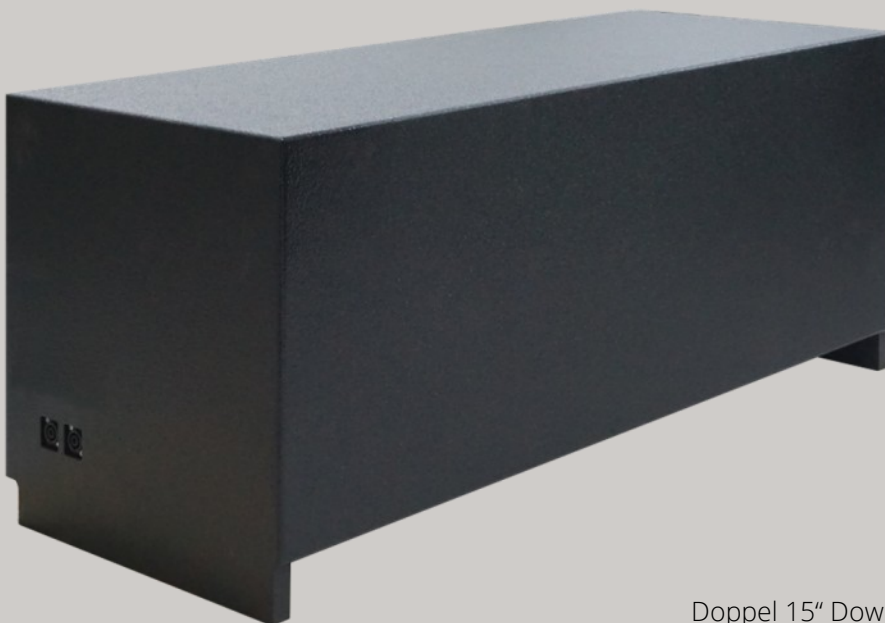

Doppel 15" Downfire Subwoofer nach dem Boxer Prinzip.

Abmessungen:	1060 mm x 510 mm x 440 mm
Übertragungsbereich:	30 Hz – 250 Hz
Entzerrung:	LoftSonic DSP Amp
Belastbarkeit:	2000 W / 4 Ω
Empfindlichkeit:	98 dB (1 W / 1m)
Max. SPL:	128 dB (1 m)

Fabrikat:	Loftsonic GmbH & Co. KG
Typ:	Sub 15-2 Boxer DF

Sub 15-2 Boxer DF

Doppel 15" Downfire-Subwoofer



Maßzeichnung

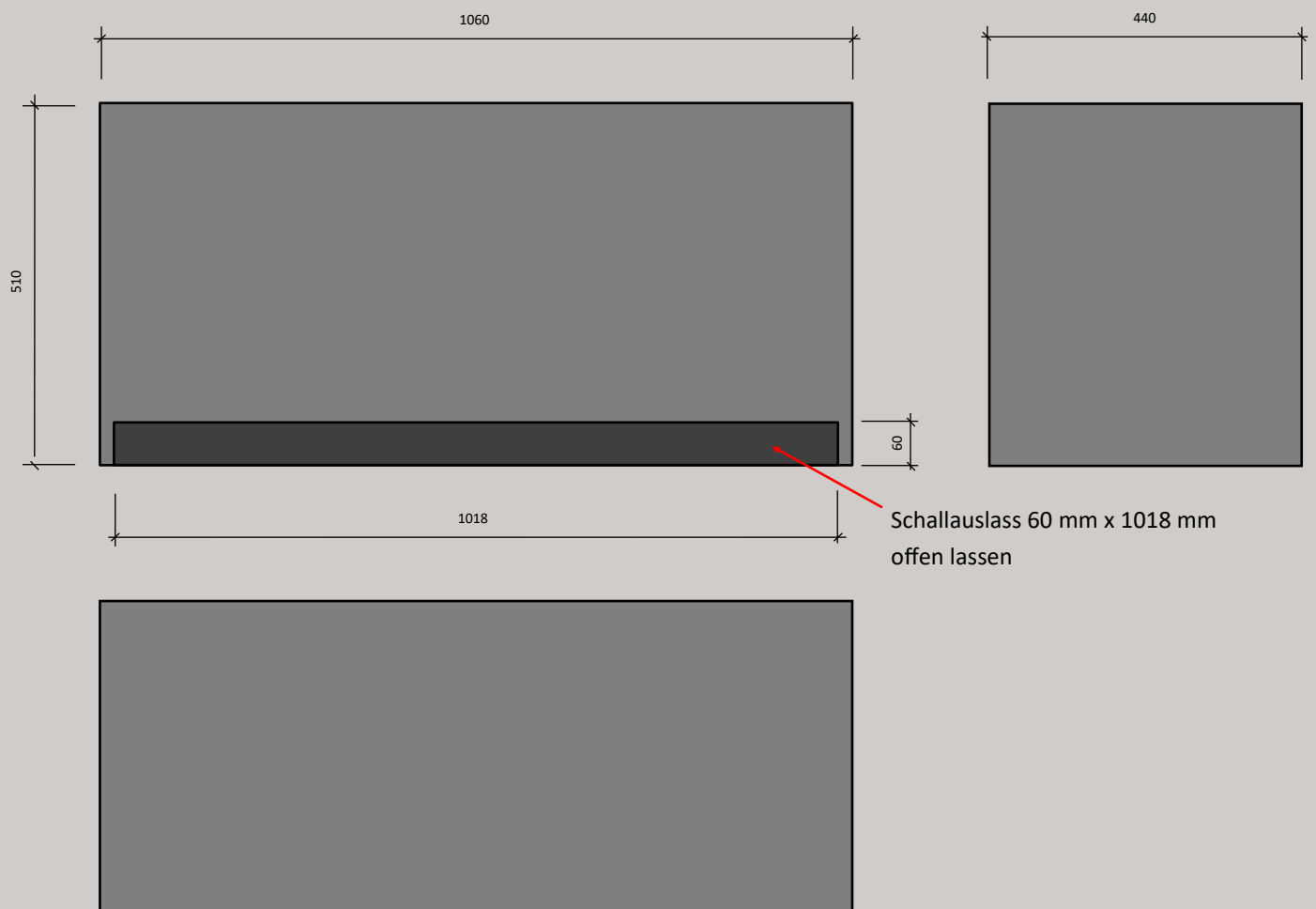

Maßangaben in Millimeter

Amp 19

19" DSP Verstärker



Beschreibung / Technische Daten

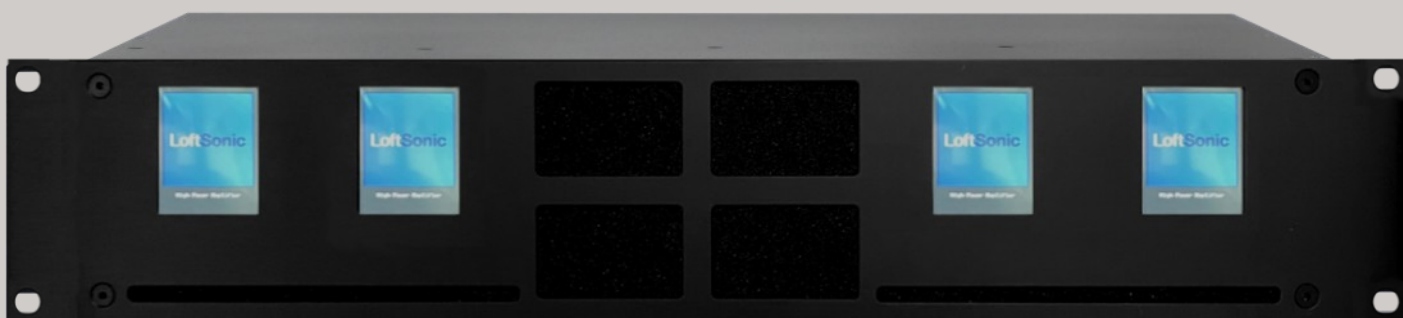

2 bis 8-Kanal High-Power 19" DSP Systemverstärker 1000

Modell	Leistung	Abmessungen
Power-Rack 1000-2	2 x 500 Watt 1 x 1000 Watt gebrückt	19", 2 HE
Power-Rack 1000-4	4 x 500 Watt 2 x 1000 Watt gebrückt	19", 2 HE
Power-Rack 1000-6	6 x 500 Watt 3 x 1000 Watt gebrückt	19", 2 HE
Power-Rack 1000-8	8 x 500 Watt 4 x 1000 Watt gebrückt	19", 2 HE

2 bis 8 Kanal High-Power 19" DSP Systemverstärker 1600

Modell	Leistung	Abmessungen
Power-Rack 1600-2	2 x 800 Watt 1 x 1600 Watt gebrückt	19", 2 HE
Power-Rack 1600-4	4 x 800 Watt 2 x 1600 Watt gebrückt	19", 2 HE
Power-Rack 1600-6	6 x 800 Watt 3 x 1600 Watt gebrückt	19", 2 HE
Power-Rack 1600-8	8 x 800 Watt 4 x 1600 Watt gebrückt	19", 2 HE

Amp 19

19" DSP Verstärker



Maßzeichnung

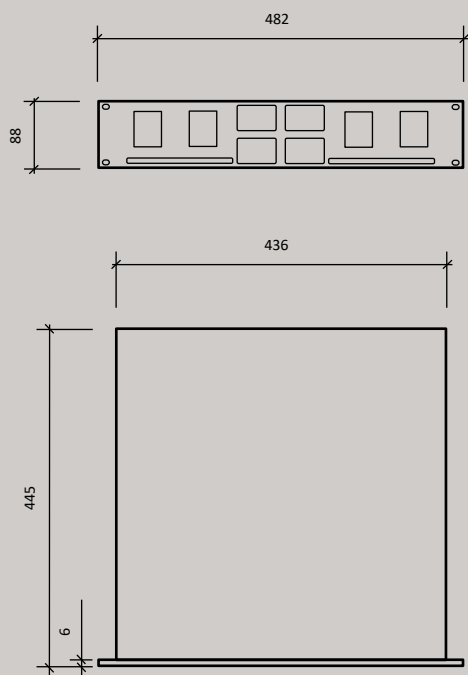

Maßangaben in Millimeter

Loftsonic GmbH & Co. KG

Am Hemel 2 A

D-55124 Mainz

GERMANY

Tel. +49 6 131 60 30 723

Fax +49 6 131 60 30 796

Email: info@LoftSonic.de

Stand 01.01.2026